

# Jernbanenyheder fra BL

Sendt fredag 8. juni 2018 til <http://john-nissen.dk/banesiden/>

Offentliggøres på **Banesiden** Jernbanenyheder

I denne indholdsfortegnelse er anført alle kapitler og de fleste overskrifter. Der er ud for overskrifterne angivet på hvilken side, kapitlet begynder. Ved at læse sidetallet på næste kapitel kan der dannes et indtryk af kapitlets omfang. Står der intet under et kapitel, bringes der intet. Rækkefølgen er kronologisk i hvert kapitel og dækker hovedsagelig perioden i **uge 20**

**mandag 14. maj 2018 – søndag 20. maj 2018**

## 1 **INDHOLDSFORTEGNELSE**

### 4 **DEN DAGLIGE DRIFT (VEST)**

MR-eftermiddagstog i Ho  
MR-krydsning i Hm  
MR i Ho og Ts  
MR i Str  
Eftermiddagstoggang i Ho

### 4 **DEN DAGLIGE DRIFT (ØST)**

Elektrificering på Lille Syd og sporarbejde på Falster

## **PRIVATBANERNE OG ANDRE OPERATØRER**

### 5 **KØREPLANER**

Aflyste godstog  
Tog 5008 mellem Ribe og Esbjerg, afgang kl. 06:10, er aflyst  
Tog RA 5011 mellem Esbjerg og Ribe, afgang kl. 06:53, er aflyst  
Tog RA 5016 mellem Esbjerg og Ribe, afgang kl. 07:53, er aflyst  
Tog RA 5013 mellem Esbjerg og Ribe, afgang kl. 07:13, er aflyst  
Tog RA 5019 mellem Esbjerg og Ribe, afgang kl. 08:15, er aflyst  
Tog RA 5007 fra Bramming til Tønder, planlagt ankomst til Tønder kl. 07:35, kører i øjeblikket  
Tog RA 5128 mellem Varde og Esbjerg, afgang kl. 09:31, er aflyst  
Tog RA 5020 mellem Esbjerg og Ribe, afgang kl. 08:10, er aflyst  
Arriva kører i øjeblikket med forsinkelser på strækningen mellem Esbjerg og Skjern  
Tog RA 5217 mellem Skjern og Struer, afgang kl. 09:02, er aflyst  
Tog RA 5224 mellem Struer og Skjern, afgang kl. 09:48, er aflyst  
Tog 127 mellem Outrup og Nr. Nebel, afgang kl. 11:46, er aflyst  
Tog 128 mellem Nr. Nebel og Outrup, afgang kl. 12:04, er aflyst  
Tog 5041, 5047, 5053 og 5059 fra Esbjerg til Ribe (med afgang fra Esbjerg med minuttal 16)  
Tog RA 5343 fra Aarhus H til Herning, planlagt ankomst til Herning kl. 12:46, holder i øjeblikket  
Tog RA 131 mellem Outrup og Nr. Nebel, afgang kl. 12:45, er aflyst  
Tog 132 mellem Nr. Nebel og Outrup, afgang kl. 13:04, er aflyst  
Tog RA 5347 mellem Herning og Skjern, afgang kl. 13:07, er aflyst  
Tog RA 5158 mellem Skjern og Esbjerg, afgang kl. 13:50, er aflyst  
Tog 135 fra Varde til Nr. Nebel, afgang kl. 13:11, er i øjeblikket ca. 20 min. forsinket  
Tog 136 fra Nr. Nebel til Varde, afgang kl. 14:04, er i øjeblikket ca. 20 min. forsinket  
Tog 139 fra Varde til Nr. Nebel, afgang kl. 14:11, er i øjeblikket ca. 20 min. forsinket  
Tog 140 fra Nr. Nebel til Varde, afgang kl. 15:04, er i øjeblikket ca. 20 min. forsinket  
Arriva kører i øjeblikket med forsinkelser på strækningen mellem Varde og Nr. Nebel  
Tog 144 mellem Outrup og Nr. Nebel, afgang kl. 16:04, er aflyst  
Tog 143 mellem Outrup og Nr. Nebel, afgang kl. 15:47, er aflyst  
Tog 5002 mellem Ribe og Esbjerg, afgang kl. 05:11, er aflyst  
Tog RA 5005 mellem Esbjerg og Ribe, afgang kl. 05:30, er aflyst  
Tog 5004 mellem Ribe og Esbjerg, afgang kl. 05:47, er aflyst  
Tog RA 5008 mellem Ribe og Esbjerg, afgang kl. 06:10, er aflyst  
Tog RA 5011 mellem Esbjerg og Ribe, afgang kl. 06:53, er aflyst

Tog RA 5013 mellem Esbjerg og Ribe, afgang kl. 07:13, er aflyst  
Tog RA 5016 mellem Ribe og Esbjerg, afgang kl. 07:53, er aflyst  
Tog RA 5020 mellem Ribe og Esbjerg, afgang kl. 08:10, er aflyst  
Tog RA 5019 mellem Esbjerg og Ribe, afgang kl. 08:15, er aflyst  
Tog 5041 mellem Esbjerg og Ribe, afgang kl. 13:16, er aflyst  
Tog 5042 mellem Ribe og Esbjerg, afgang kl. 13:53, er aflyst  
Tog 5410 mellem Struer og Aarhus H, afg. kl. 05:50, kører i dag d. 17-05-2018  
Tog RA 5364 fra Skjern til Herning, planlagt ankomst til Herning kl. 15:35, kører i øjeblikket  
Tog RX 5366 fra Herning til Aarhus H, afgang kl. 15:54, er i øjeblikket ca. 12 min. forsinket  
Tog RA 5463 fra Aarhus H til Struer, planlagt ankomst til Struer kl. 16:55, kører i øjeblikket  
Tog RA 5673 mellem Hørning og Herning, afgang kl. 19:37, er aflyst  
Grundet den akutte sygemelding holder vi med et tog ved perron i Hørning  
Tog RA 5686 mellem Herning og Hørning, afgang kl. 21:08, er aflyst

## **TRÆKKRAFT GODSVOGNE PERSONVOGNE**

### **9 TOGSÆT**

Ny leverandør af internet i Lint  
MR parkeret i spor 8c og 9c i Str

## **S-TOG METRO FÆRGER**

### **9 VETERANMATERIEL OSV.**

PKP OI49-77 står stadig i Lg  
OI49-77 ved Lg Skole  
Ingen kørsel på Hjerl Hedes smalsporbane i pinsen 2018

## **SPECIALKØRETØJER SKROTBUKLEN**

### **11 FASTE ANLÆG**

Nyt signalsystem Thybanen  
Varslingsanlæg i Re fjernet  
Besigtigelse af sporombygning og nedlagte togekspeditionssteder Lg-Hb  
Togtrafikken  
TK II, 1953, Rd-Hb  
Lg km 154,3  
Ste km 161,0  
Fld km ?  
Rd km 167,7  
Svt km 173,3  
Bv km 175,8  
Kot km 177,9  
Fp km 182,4  
Handest km 16,55  
On km 189,7  
Do ændrer også navn  
Øls km 194,7  
Hb km 199,0  
Litteratur Lg-Hb

## **UDLAND**

## 24 DIVERSE

Orange er fremtidens modedefarve  
Hjerl Hede bliver til en slags Legoland i pinsen



## 25 BILAG

Fortegnelse over forkortelser, Overkørsler, Færdselstavler  
Vehicle Keeper Marking Register – VKM, Togekspeditionssteder  
Stednavneforkortelser i Jylland, omkring Struer, på Fyn  
Stednavneforkortelser på Sjælland, Lolland-Falster, omkring København, omkring Næstved

### Jernbanenyheder

Overrubrikker sat med Arial 12 pkt.  
Underrubrikker sat med Arial 10 pkt.  
Brødtekst sat med Arial 10 pkt.  
Figurtekster sat med Arial 9 pkt.  
Fodnoter sat med Arial 9 pkt.  
Tekstbehandling Corel® WordPerfect® 8 konverteret til Adobe® Acrobat® Reader® DC  
Må citeres med tydelig kildeangivelse

### Søgemuligheder i Adobe Acrobat Reader DC

For let at kunne finde og læse en tekst **brug** søgemaskinen  eller **Søg efter** ved at taste Ctrl+F.  
I feltet **Find** indtastes de(t) ønskede ord, der søges efter. Klik på **Næste** for til at blive ledt dertil.  
Ikke altid kan søgefunktionen finde overskriften, idet den kan være ændret lidt.  
Der kan også vælges avanceret søgning Shift+Ctrl+F **Søg**, hvor søgekriterierne kan justeres.  
Åbn et pdf-dokument for at få en visning af lige sider til venstre og ulige til højre:  
Vis, Vis/skjul M, Navigationsruder M, fjern f foran <sup>0</sup> Bogmærker, F4 eller klik på N i det grå, venstre panel.  
Vis, Vis/skjul M, fjern f foran Fanen Værktøjslinjer Shift+F4 eller klik på M i det grå, højre panel.  
Vis, Sidevisning M, sæt f ved Vis forside i tosidevisning. I Værktøjslinjer F8 klik på . Blad til side 2-3.  
Kontroller opdatering med **Hjælp, Søg efter opdateringer ...** eller lad det ske automatisk under **Rediger indstillinger ..., Indstillinger, Opdateringsprogram** eller med genvejstasterne Ctrl+K.

## DEN DAGLIGE DRIFT (VEST)

Ti 15/5 2018

### MR-eftermiddagstog i Ho

DSB MRD 4241+41 i RV 3654 (Str-Hr) af **Ho** 15.45 mod **Hr**.

DSB MRD 4269+69 i RV 3762 (Str-Fa) af **Ho** 17.20 mod **Fa**.

(LuJ via BL)

MRD 4269+69 passerer med tog RA 3650 (Str-Hr) ovk lige før **Søp** (Sønderport) kl. 14.51½.

DSB MRD 4241+41 kører op over motorvejsbroen kl. 15.31 Hm Ho og passere ovk 01 Ho Ts kl. 15.46½.

MR 4069+69 nærmer sig **Søp** kl. 16.13½ med tog RV 3647 (Hr-Str).

(BL)

On 16/5 2018

### MR-krydsning i Hm

Fra ovk 379 i nordenden ses kl. 7.12½ tog RV 3611 (Hr-Str) med DSB MRD 4282+82 holde i spor 1. Næste fotomotiv er tog RV 3722 (Str-Fa), der passerer indkørselssignalet kl. 7.13½ som det andet, gennemkørende tog ved MR-krydsningen. Tredje motiv få ved at læbe mod s langs læhegn, hvorefter tog 3611 i spor 1 sætter i gang 7.15½.

Derefter er dagens program at cykle fra **Lg** over **Rd** til **Hb** for at se på af sporombygning og nedlagte togekspeditionssteder **Lg-Hb**.

(BL)

To 17/5 2018

### MR i Ho og Ts

DSB MRD 4269+69 i RV 3722 (Str-Fa) af **Ho** mod **Fa** 7.24½.

Ukendt MR-sæt som RV 8329 set i spor 1 i **Ts**. Jeg synes i forbifarten, det var sæt 43, *men det kan ikke passe, for det har vel ikke kørt siden første halvdel af december 2017?*

DSB MRD 4248+48 set i **Id** med RV 3613 (Hr-Str).

Ukendt MR-sæt set i **Ts** med RV 3762 (Str-Fa).

(LuJ via BL)

### MR i Str

Til afgang kl. 17.07 spor 1 for tog RV 3762 (Str-Fa) er det DSB MRD 4241+41.

Ankommet før 17.31 er tog RV 3749 (Hr-Str), for da var de to ●● tændt på DSB MRD 4248. Kl. 17.35 rg MR 4048+48 fra spor 4 ud bag sporskifte 133 og derefter ind i spor 8c.

(BL)

Fr 18/5 2018

### Eftermiddagstoggang i Ho

DSB MRD 4269+69 set i RV 3762 (Str-Fa) af **Ho** 17.20 mod **Fa**.

Eftermiddagens to første omgange lokaltog **Str-Hr-Str** var tilsyneladende aflyst i dag; det er de tog, der normalt (for tiden) køres med MR.

Sidste omgang lokaltog **Str-Hr-Str** lød til at være med MG – ligesom det plejer.

(LuJ via BL)

## DEN DAGLIGE DRIFT (ØST)

Ti 15/5 2018

### Elektrificering på Lille Syd og sporarbejde på Falster

I dag var der udlagt mastefundamenter fra stationsgrænsen i **Næ** til stationsgrænsen i **Hz**. Ved **Næn**, og der hvor broen mellem **Stendyssevej** og **Bomosevej** mellem **Næn** og **OI** tidligere var, var enkelte mastefundamenter banket på plads.

(JSL via BL)

On 16/5 2018

### Elektrificering på Lille Syd og sporarbejde på Falster

I dag var jeg ude og se lidt på elektrificering, broarbejde og sporarbejde på **Lille Syd**, ved **My** og på **Nordfalster** sammen med **PKL**.

Nu lå mastefundamenterne ud til broen for **Terslev Skolevej** øst for **Hz**.

Swietelskys store Kirow KRC 1600 kran med følgevogne stod parkeret i nordenden af spor 1 i **Nv** (Nørre Alslev), og sydligst i sporet stod CFLCD MY 1146.

Klokken cirka 18:00 trak CFLCD 1814 et langt træk tomme svellevogne m.m. nordpå fra det nye vestlige spor i **Ek** (Eskilstrup). I **Nv** blev MY 1146 koblet forpå (ikke set), og senere ankom toget til **Oh**, hvor man begyndte at læsse betonsveller på svellevognene. Dette arbejde forventedes at tage det meste af natten. I morgen tidlig skal CFLCD 1814 skubbe svellevognene til **Ek**, mens MY 1146 skal til **Vo** for at hente de skinnevogne, MY 1134 kom med. Man forventer at afslutte sporlægningen i **Ek** først på **fredagen**.

**Mandag 21. maj 2018** skal kørekranen pålægge sporrammerne tilbage under broerne mellem **Ek** og **Nf**.

På vej hjem så vi MY 1134 løbe om i **Vo** og satsede på at nå den ved **Sværdborg**, men så kun det røde lys i den sidste AM'er før **Lu**.

TV Øst har haft dette

<https://www.tveast.dk/nyheder/12-05-2018/1930/forste-spadestik-til-elektrificering-af-jernbanen-mellem-koge-og-naestved?autoplay=1#player> indslag om elektrificeringen af **Lille Syd**, og i morgen, **torsdag 17. maj 2018** skulle de få et indslag om sporlægningen ved **Ek**.

*PKL* var forbi **Ek** ved middagstid **torsdag 17. maj 2018**, og da var der ikke megen aktivitet.  
(*JSL via BL*)

## PRIVATBANERNE OG ANDRE OPERATØRER

### KØREPLANER

Fr 23/3 2018 – ma 3/12 2018

#### Aflyste godstog

Operatør: DB Cargo Scandinavia AS

Årsag: Ændret behov

#### Aflyses:

Tog nr.	Fra/Til	Dato(er)
G 7441	Fa-Vm	27.04.2018, 10.05.2018, 21.05.2018
G 7442	Vm-Fa	27.04.2018, 10.05.2018, 21.05.2018
G 7515	Fa-Hr	09.05.2018-27.06.2018 Ma, On samt 10.05.2018
G 7519	Vem-Hr	09.05.2018-28.06.2018 Ma-To
G 7520	Hr-Fa	09.05.2018-27.06.2018 Ma, On samt 10.05.2018
G 7528	Hr-Vem	09.05.2018-29.06.2018 Ma-To
G 7544	Ab-Fa	01.04.2018-30.06.2018 Ti, On, Fr-Sø
G 7546	Sd-Hr	01.04.2018-30.06.2018 Dgl
G 7547	Fa-Ab	01.04.2018-29.06.2018 Ti, On, Fr, Sø
G 7565	Fa-Hr	20.05.2018
G 7566	Hr-Vj	20.05.2018
G 7566	Vj-Fa	21.05.2018
G 7627	Vem-Fa	12.05.2018-30.06.2018 Lø
G 7628	Fa-Vem	21.05.2018
G 7629	Vem-Fa	22.05.2018
G 7645	Vem-Sj	09.05.2018-30.06.2018 Dgl
G 7645	Sj-Sd	10.05.2018-01.07.2018 Dgl

...

Kilde: Toganmeldelse nr. 5182, **fredag 23. marts 2018**  
(*BL*)

Ma 14/5 2018

Tog 5008 mellem Ribe og Esbjerg, afgang kl. 06:10, er aflyst. Vi henviser til næste afgang. Aflysningen skyldes baneforhold. Vi beklager de gener, dette kan medføre. Mvh. Arriva Tog

Kilde: Arriva Tog, sms, **mandag 14. maj 2018** 06:15:55

Tog RA 5011 mellem Esbjerg og Ribe, afgang kl. 06:53, er aflyst. Vi henviser til næste afgang. Aflysningen skyldes baneforhold. Vi beklager de gener, dette kan medføre. Mvh. Arriva Tog

Kilde: Arriva Tog, sms, **mandag 14. maj 2018** 06:20:29

Tog RA 5016 mellem Esbjerg og Ribe, afgang kl. 07:53, er aflyst. Vi henviser til næste afgang. Aflysningen skyldes baneforhold. Vi beklager de gener, dette kan medføre. Mvh. Arriva Tog

Kilde: Arriva Tog, sms, **mandag 14. maj 2018** 06:32:46

Tog RA 5013 mellem Esbjerg og Ribe, afgang kl. 07:13, er aflyst. Vi henviser til næste afgang. Aflysningen skyldes baneforhold. Vi beklager de gener, dette kan medføre. Mvh. Arriva Tog

Kilde: Arriva Tog, sms, **mandag 14. maj 2018** 06:40:02

Tog RA 5019 mellem Esbjerg og Ribe, afgang kl. 08:15, er aflyst. Vi henviser til næste afgang. Aflysningen skyldes baneforhold. Vi beklager de gener, dette kan medføre. Mvh. Arriva Tog

Kilde: Arriva Tog, sms, **mandag 14. maj 2018** 06:49:40

Tog RA 5007 fra Bramming til Tønder, planlagt ankomst til Tønder kl. 07:35, kører i øjeblikket med ca. 15 minutters forsinkelse. Forsinkelsen skyldes baneforhold. Vi beklager de gener, dette kan medføre. Mvh. Arriva Tog

Kilde: Arriva Tog, sms, **mandag 14. maj 2018** 06:54:08

Tog RA 5128 mellem Varde og Esbjerg, afgang kl. 09:31, er aflyst. Vi henviser til næste afgang. Aflysningen skyldes afledte virkninger af baneforhold. Vi beklager de gener, dette kan medføre. Mvh. Arriva Tog

Kilde: Arriva Tog, sms, **mandag 14. maj 2018** 07:26:06

Tog RA 5020 mellem Esbjerg og Ribe, afgang kl. 08:10, er aflyst. Vi henviser til næste afgang. Aflysningen skyldes baneforhold. Vi beklager de gener, dette kan medføre. Mvh. Arriva Tog

Kilde: Arriva Tog, sms, **mandag 14. maj 2018** 07:28:43

Arriva kører i øjeblikket med forsinkelser på strækningen mellem Esbjerg og Skjern. Forsinkelserne skyldes baneforhold. Vi vender tilbage med mere information, så snart situationen ændrer sig og beklager de gener, forsinkelserne kan medføre.

Kilde: Arriva Tog, sms, **mandag 14. maj 2018** 08:24:15 & 08:25:40

Tog RA 5217 mellem Skjern og Struer, afgang kl. 09:02, er aflyst. Vi henviser til næste afgang. Aflysningen skyldes afledte virkninger af baneforhold. Vi beklager de gener, dette kan medføre. Mvh. Arriva Tog

Kilde: Arriva Tog, sms, **mandag 14. maj 2018** 09:39:53

Tog RA 5224 mellem Struer og Skjern, afgang kl. 09:48, er aflyst. Vi henviser til næste afgang. Aflysningen skyldes afledte virkninger af baneforhold. Vi beklager de gener, dette kan medføre. Mvh. Arriva Tog

Kilde: Arriva Tog, sms, **mandag 14. maj 2018** 10:06:03

Tog 127 mellem Outrup og Nr. Nebel, afgang kl. 11:46, er aflyst. Der indsættes taxa fra Lunde Taxi. Aflysningen skyldes afledte virkninger af baneforhold. Vi beklager de gener, dette kan medføre. Mvh. Arriva Tog

Kilde: Arriva Tog, sms, **mandag 14. maj 2018** 11:29:17

Tog 128 mellem Nr. Nebel og Outrup, afgang kl. 12:04, er aflyst. Vi henviser til næste afgang. Aflysningen skyldes afledte virkninger af baneforhold. Vi beklager de gener, dette kan medføre. Mvh. Arriva Tog

Kilde: Arriva Tog, sms, **mandag 14. maj 2018** 11:32:07

Tog 5041, 5047, 5053 og 5059 fra Esbjerg til Ribe (med afgang fra Esbjerg med minuttal 16) og tog 5042, 5048, 5054 og 5060 fra Ribe til Esbjerg (med afgang fra Ribe med minuttal 53) er aflyst. Vi henviser til de næste afgange. Aflysningerne skyldes baneforhold. Vi beklager de gener, dette kan medføre. Mvh. Arriva Tog

Kilde: Arriva Tog, sms, **mandag 14. maj 2018** 11:46:57

Tog RA 5343 fra Aarhus H til Herning, planlagt ankomst til Herning kl. 12:46, holder i øjeblikket stille i Laven på grund af materielforhold. Vi vender tilbage med mere information, så snart vi ved, hvornår toget kører igen. Mvh. Arriva Tog

Kilde: Arriva Tog, sms, **mandag 14. maj 2018** 12:21:51

Tog RA 131 mellem Outrup og Nr. Nebel, afgang kl. 12:45, er aflyst. Der indsættes taxa fra Lunde Taxi. Aflysningen skyldes afledte virkninger af baneforhold. Vi beklager de gener, dette kan medføre. Mvh Arriva Tog.

Kilde: Arriva Tog, sms, **mandag 14. maj 2018** 12:34:42

Tog 132 mellem Nr. Nebel og Outrup, afgang kl. 13:04, er aflyst. Der indsættes taxa fra Lunde Taxi. Aflysningen skyldes afledte virkninger af baneforhold. Vi beklager de gener, dette kan medføre. Mvh Arriva Tog.

Kilde: Arriva Tog, sms, **mandag 14. maj 2018** 12:37:51

Tog RA 5347 mellem Herning og Skjern, afgang kl. 13:07, er aflyst. Vi henviser til næste afgang. Aflysningen skyldes afledte virkninger af materielforhold. Vi beklager de gener, dette kan medføre. Mvh. Arriva Tog

Kilde: Arriva Tog, sms, **mandag 14. maj 2018** 12:39:48

Tog RA 5158 mellem Skjern og Esbjerg, afgang kl. 13:50, er aflyst. Vi henviser til næste afgang. Aflysningen skyldes afledte virkninger af materielforhold. Vi beklager de gener, dette kan medføre. Mvh. Arriva Tog

Kilde: Arriva Tog, sms, **mandag 14. maj 2018** 13:21:03

Tog 135 fra Varde til Nr. Nebel, afgang kl. 13:11, er i øjeblikket ca. 20 min. forsinket. Forsinkelsen skyldes afledte virkninger af baneforhold. Vi beklager de gener, dette kan medføre. Mvh. Arriva Tog.

Kilde: Arriva Tog, sms, **mandag 14. maj 2018** 13:28:07

Tog 136 fra Nr. Nebel til Varde, afgang kl. 14:04, er i øjeblikket ca. 20 min. forsinket. Forsinkelsen skyldes afledte virkninger af baneforhold. Vi beklager de gener, dette kan medføre. Mvh. Arriva Tog.

Kilde: Arriva Tog, sms, **mandag 14. maj 2018** 13:31:36

Tog 139 fra Varde til Nr. Nebel, afgang kl. 14:11, er i øjeblikket ca. 20 min. forsinket. Forsinkelsen skyldes afledte virkninger af baneforhold. Vi beklager de gener, dette kan medføre. Mvh. Arriva Tog.

Kilde: Arriva Tog, sms, **mandag 14. maj 2018** 14:16:43

Tog 140 fra Nr. Nebel til Varde, afgang kl. 15:04, er i øjeblikket ca. 20 min. forsinket. Forsinkelsen skyldes afledte virkninger af baneforhold. Vi beklager de gener, dette kan medføre. Mvh. Arriva Tog.

Kilde: Arriva Tog, sms, **mandag 14. maj 2018** 14:18:56

Arriva kører i øjeblikket med forsinkelser på strækningen mellem Varde og Nr. Nebel. Forsinkelserne skyldes afledte virkninger af baneforhold. Vi vender tilbage med mere information, så snart situationen ændrer sig og beklager de gener, forsinkelserne kan medføre.

Kilde: Arriva Tog, sms, **mandag 14. maj 2018** 15:19:01

Tog 144 mellem Outrup og Nr. Nebel, afgang kl. 16:04, er aflyst. Vi henviser til næste afgang. Aflysningen skyldes afledte virkninger af baneforhold. Vi beklager de gener, dette kan medføre. Mvh. Arriva Tog

Kilde: Arriva Tog, sms, **mandag 14. maj 2018** 16:06:52

Tog 143 mellem Outrup og Nr. Nebel, afgang kl. 15:47, er aflyst. Vi henviser til næste afgang. Aflysningen skyldes afledte virkninger af baneforhold. Vi beklager de gener, dette kan medføre. Mvh. Arriva Tog

Kilde: Arriva Tog, sms, **mandag 14. maj 2018** 16:15:15

(BL)

Ti 15/5 2018

Tog 5002 mellem Ribe og Esbjerg, afgang kl. 05:11, er aflyst. Vi henviser til næste afgang. Aflysningen skyldes baneforhold. Vi beklager de gener, dette kan medføre. Mvh. Arriva Tog

Kilde: Arriva Tog, sms, **tirsdag 15. maj 2018** 04:30:47 & 05:15:45

Tog RA 5005 mellem Esbjerg og Ribe, afgang kl. 05:30, er aflyst. Vi henviser til næste afgang. Aflysningen skyldes baneforhold. Vi beklager de gener, dette kan medføre. Mvh. Arriva Tog

Kilde: Arriva Tog, sms, **tirsdag 15. maj 2018** 05:01:10

Tog 5004 mellem Ribe og Esbjerg, afgang kl. 05:47, er aflyst. Der indsættes bus fra De blå busser. Bussen kører fra Ribe st. kl. 05:47. Aflysningen skyldes baneforhold. Vi beklager de gener, dette kan medføre. Mvh Arriva Tog

Kilde: Arriva Tog, sms, **tirsdag 15. maj 2018**

Tog RA 5008 mellem Ribe og Esbjerg, afgang kl. 06:10, er aflyst. Vi henviser til næste afgang. Aflysningen skyldes baneforhold. Vi beklager de gener, dette kan medføre. Mvh. Arriva Tog

Kilde: Arriva Tog, sms, **tirsdag 15. maj 2018** 05:41:02

Tog RA 5011 mellem Esbjerg og Ribe, afgang kl. 06:53, er aflyst. Vi henviser til næste afgang. Aflysningen skyldes baneforhold. Vi beklager de gener, dette kan medføre. Mvh. Arriva Tog

Kilde: Arriva Tog, sms, **tirsdag 15. maj 2018** 06:20:45

Tog RA 5013 mellem Esbjerg og Ribe, afgang kl. 07:13, er aflyst. Der indsættes bus, som køres af De Blå Busser. Aflysningen skyldes baneforhold. Vi beklager de gener, dette kan medføre. Mvh. Arriva Tog

Kilde: Arriva Tog, sms, **tirsdag 15. maj 2018** 06:41:01

Tog RA 5016 mellem Ribe og Esbjerg, afgang kl. 07:53, er aflyst. Vi henviser til næste afgang. Aflysningen skyldes baneforhold. Vi beklager de gener, dette kan medføre. Mvh. Arriva Tog

Kilde: Arriva Tog, sms, **tirsdag 15. maj 2018** 07:20:40

Tog RA 5020 mellem Ribe og Esbjerg, afgang kl. 08:10, er aflyst. Der indsættes bus, som køres af Solveigs Busser. Aflysningen skyldes baneforhold. Vi beklager de gener, dette kan medføre. Mvh. Arriva Tog

Kilde: Arriva Tog, sms, **tirsdag 15. maj 2018** 07:41:02

Tog RA 5019 mellem Esbjerg og Ribe, afgang kl. 08:15, er aflyst. Vi henviser til næste afgang. Aflysningen skyldes baneforhold. Vi beklager de gener, dette kan medføre. Mvh. Arriva Tog

Kilde: Arriva Tog, sms, **tirsdag 15. maj 2018** 07:46:48

Tog 5041 mellem Esbjerg og Ribe, afgang kl. 13:16, er aflyst. Vi henviser til næste afgang. Aflysningen skyldes baneforhold. Vi beklager de gener, dette kan medføre. Mvh. Arriva Tog

Kilde: Arriva Tog, sms, **tirsdag 15. maj 2018** 12:45:43

Tog 5042 mellem Ribe og Esbjerg, afgang kl. 13:53, er aflyst. Vi henviser til næste afgang. Aflysningen skyldes baneforhold. Vi beklager de gener, dette kan medføre. Mvh. Arriva Tog

Kilde: Arriva Tog, sms, **tirsdag 15. maj 2018** 13:21:05

(BL)

To 17/5 2018

---

Tog 5410 mellem Struer og Aarhus H, afg. kl. 05:50, kører i dag d. 17-05-2018 kun med et enkelt togsæt. Der indsættes en bus som køres af PP Busser. Bussen kører mellem Hadsten og Aarhus H. Vi beklager de gener, dette kan medføre. Mvh. Arriva Tog

Kilde: Arriva Tog, sms, **torsdag 17. maj 2018** 06:18:41

Tog RA 5364 fra Skjern til Herning, planlagt ankomst til Herning kl. 15:35, kører i øjeblikket med ca. 20 minutters forsinkelse. Forsinkelsen skyldes materielforhold. Vi beklager de gener, dette kan medføre. Mvh. Arriva Tog

Kilde: Arriva Tog, sms, **torsdag 17. maj 2018** 15:37:47

Tog RX 5366 fra Herning til Aarhus H, afgang kl. 15:54, er i øjeblikket ca. 12 min. forsinket. Forsinkelsen skyldes materielforhold. Vi beklager de gener, dette kan medføre. Mvh. Arriva Tog.

Kilde: Arriva Tog, sms, **torsdag 17. maj 2018** 16:30:07

(BL)

Fr 18/5 2018

---

Tog RA 5463 fra Aarhus H til Struer, planlagt ankomst til Struer kl. 16:55, kører i øjeblikket med ca. 15-18 minutters forsinkelse. Forsinkelsen skyldes materielforhold. Vi beklager de gener, dette kan medføre. Mvh. Arriva Tog

Kilde: Arriva Tog, sms, **fredag 18. maj 2018** 15:52:06

(BL)



Sø 20/5 2018

Tog RA 5673 mellem Hørning og Herning, afgang kl. 19:37, er aflyst. Der indsættes bus, som køres af Papuga Bus. Aflysningen skyldes personaleforhold. Vi beklager de gener, dette kan medføre. Mvh. Arriva Tog

Kilde: Arriva Tog, sms, **søndag 20. maj 2018** 19:48:23

Grundet den akutte sygdommelding holder vi med et tog ved perron i Hørning, og derfor kan vi ikke standse for af- og pålæsning. Vores kunder bedes kontakte 70Arriva for at blive videre befordret.

Kilde: Arriva Tog, sms, **søndag 20. maj 2018** 20:19:58

Tog RA 5686 mellem Herning og Hørning, afgang kl. 21:08, er aflyst. Vi henviser til næste afgang. Aflysningen skyldes personaleforhold. Vi beklager de gener, dette kan medføre. Mvh. Arriva Tog

Kilde: Arriva Tog, sms, **søndag 20. maj 2018** 20:29:20  
(BL)

**TRÆKKRAFT**  
**GODSVOGNE**  
**PERSONVOGNE**

**TOGSÆT**

/5 2018

---

## **Teknik Nyt**

### **Ny leverandør af internet i Lint**

I forbindelse med at vi skifter internet udbyder i vores log, vil der også ske en lille ændring af skærme inde i toget. Skærmen på væggen ind til toiletet fjernes. På den måde kan vi visuelt se, når toget har fået nyt internet.

Det får den praktiske betydning, at vi snart får 4G i vores tog, Så forhåbentlig vil den røde lampe for dårlig forbindelse skifte til grønt.

Samtidig ændres der på passagertællersystemet, men det opdager vi ikke normalt i driften.

....

Kilde: **ARRIVA Tog**, **TEKNISK NYT**, Lki-Gruppen i samarbejde med værkstedet, **maj 2018**, side 2  
(BL)

To 17/5 2018

---

### **MR parkeret i spor 8c og 9c i Str**

Spor 8c DSB MRD 4248+48

Spor 9c DSB MRD 4241+41

Set kl. 10.

(BL)

**S-TOG**  
**METRO**  
**FÆRGER**

**VETERANMATERIEL OSV.**

On 16/5 2018

---

### **PKP OI49-77 står stadig i Lg**

Ved **Lg Skole** på **Gydevej 2** ses maskinen at være sat i lidt bedre stand end set under sidste besøg **mandag 28. juli 2014**, hvor højre side var temmelig mat. Data om maskinen og dens flytning til **Danmark** kan læses på <http://tomi.holdys.pl/index2.php?desc2=on&par=OI49-77>

Fra Jernbanenyheder **uge 31-2014** bringes en artikel.

## Ol49-77 ved Lg Skole

Oplysninger om maskinen kan ses på <http://www.steamlocomotive.info/country.cfm?which=denmark>  
There are 112 locomotives in Denmark. Læs også en udførlig, tysk beretning på [http://www.sebtus.de/steckbrief\\_extern\\_pkp\\_ol49.html](http://www.sebtus.de/steckbrief_extern_pkp_ol49.html)

### Dansk historie om maskinen

Maskinen blev trukket til **Lg** og stod **13. december 1992** på læssevejen og ventede på transport til **Lg Skole**. Dens nuværende opstilling kan ses på <http://www.langaa-skole.dk/Infoweb/indhold/Lokomotivet/Lokomotivet.htm>

**Kommentarer:** OL-49 er forkert skrevet, for bogstavet »l« er et underlitra og skal skrives med en minuskel. Der skal heller ikke være en bindestreg mellem bogstaver og tal. **Pozna**× skrives med accenttegnet accent aigu »´« over det sidste n.

(BL)



Kilde: Polska Mapa sieci kolejowej, 1993-1994.

### Ol49-77 i ordinær drift

**Torsdag 16. oktober 1991** kl. 20.40 holdt PKP Ol49-77+25D49 i **Jarocin** med tog 33535 (Jarocin-êrem) på KBS 322 med afgang kl. 20.40.

Næste morgen, **fredag 17. oktober 1991**, fotograferer vi en krydsning i **Książ Wlkp.** – også på KBS 322 – mellem to Ol49'er. Ol49-77+25D49 ankommer med tog 33524 (êrem-Jarocin) på 2 psv. kl. 7.04½ i spor 3 som første tog. Et minut efter ankommer i spor 2 Ol49-90+25D49 + 2 psv. som tog 33523 (Jarocin-Czempin×). Det afgår først 7.09 (24).

### MD Jarocin

Anden gang, Ol49-77 ses denne **fredag**, er på **MD** (polsk skrivemåde for mdt) **Jarocin**. I et nabospor ved en vandkran holder i regnvejret PKP Ol49-17+25D49 med lys i den nederste lanterne. I det tredje spor ses PKP SP42-238. Der var en del andre maskiner: 2 Ty5, hvor den ene var adskilt fra tenderen, 8 Tkt48, hvoraf en var under ophugning, og 3 andre Ol49'er.

(JG JML MMP TJ BL)

ZAKAZ  
WJAZDU  
PAROWOZOW

Skilt på MD Jarocin.

### Udseende af Ol49-77 i sommeren 2014

I dag er det fint solskin til at se på maskinen kl. 11. Den ser nogenlunde ud fra »perronsiden« af **Gydevej** men omme fra »sporsiden« er den forsømt. Det pynter at lukke røgkammerdøren og lukke så mange forvridere som muligt. En gang spildolie på rustne og matte flader ville rette en del op på maskinens matte udsende.

– Kunne nogle få elever gøres interesserede i at vedligeholde maskine lidt?

(BL)

## Ingen kørsel på Hjerl Hedes smalsporbane i pinsen 2018

I en brochure er der beskrevet, hvad der kan ses af dampmaskiner og damplokomotiver:

### èí Savværket -----

Savværket består af et skur, museet har bygget omkring en gammel bloksav fra Virklund savværk i Them sogn, der sommeren igennem trækkes vha. et såkaldt lokomobil – en dampmaskine produceret af Marschall sons and Co i 1911. Til savværket hører også en tørrelade fra Brørup, Sønderjylland, opført i 1908/9 og en tørrelade fra Fjerritslev, Nordjylland, opført ca. 1935. På savværk og huggeplads vises arbejdet med træ og tømmer, som det foregik omkring 1920.

### Damplokomotivet èî

Damplokomotivet fragter i sommerugerne museets besøgende gennem hedeplantagen ud til den smukke Flyndersø, hvor toget gør holdt, mens der

fortælles om stedets natur og historie. Museets lokomotiver HH1 og HH2 er bygget af henholdsvis Henschel und Sohn i 1921 og af Krauss und Co. I 1929. HH1 har været brugt bl.a. i forbindelse med anlæggelsen af dæmningen mellem Møn og Bogø og i forbindelse med arbejdet ved Ejstrup brunkulsleje, mens HH2 bl.a. har været brugt på ØK's cementfabrik i Nørresundby De lukkede vogne stammer fra Vandbygningsvæsenet i Thyborøn, medens de åbne er kopier efter en original roevogn i Hjerl Hedes samling. I første halvdel af århundredet blev små lokomotiver brugt til mange forskellige anlægsarbejder og transponpgaver – i landområderne, gjaldt det ikke mindst roer, kul og tørv.

Kilde: MUSEUMSGUIDE TIL [Frielandsmuseet # HJERL HEDE](#), M6-format, side 9-10

Der køres kun i højsæsonen og før jul, så derfor cykles der op ad grusvejen **Jattrupvej** (fortrinsvis sten) til de to remiser på **mdt Hjerl Hede**. Under halvtaget i det højre spor holder er en firakslet personvogn (b) + en to toakslede (b) + åben vogn 449 med brandslukkere i form af skovle + åbn vogn 451, begge til passagerer.

I det venstre spor, der fører til udsigtspunktet over **Flyndersø**, er der vinterparkeret 5 meget rustne tipvogne + åben vogn 450 + åben vogn 452. De åbne vogne har en bænk langs langsiderne.

Ind gennem de støvede vinduer kan ses to lokomotiver dækkede af militærfarvede presenninger. Der må være damplokomotiverne HH1 og HH2.

Alle spor er rustne. Der ser ikke ud til at være kørt på dem i året **2018** endnu.  
(BL)

## SPECIALKØRETØJER SKROTBUNKEN

## FASTE ANLÆG

/5 2018

## Teknik Nyt

### Nyt signalsystem Thybanen

Ved køreplansskifte K21 er den nuværende plan, at strækningen Holstebro-Struer-Langå skal være klar til det nye signal system.

Men så længe behøver vi ikke vente, især ikke i Struer. Hvis alle gode intentioner holder, skal der køres fra Struer-Thisted som prøvestrækning fra juni 2019.

Det betyder så, at vores tog skal være ombygget til det. Fra maj måned, mere præcis den 28. maj og til februar 2020, vil alle vores tog blive ombygget. Så snart vil I ofte møde et af de ombyggede tog. Det betyder også, at vi alle bliver mere rutinerede i at betjene den nye DMI-skærm.

Kilde: **ARRIVA Tog**, **TEKNISK NYT**, Lki-Gruppen i samarbejde med værkstedet, **maj 2018**, side 1  
(BL)

**Varslingsanlæg i Re fjernet**

TIB-S

21. Od-Re

445-3

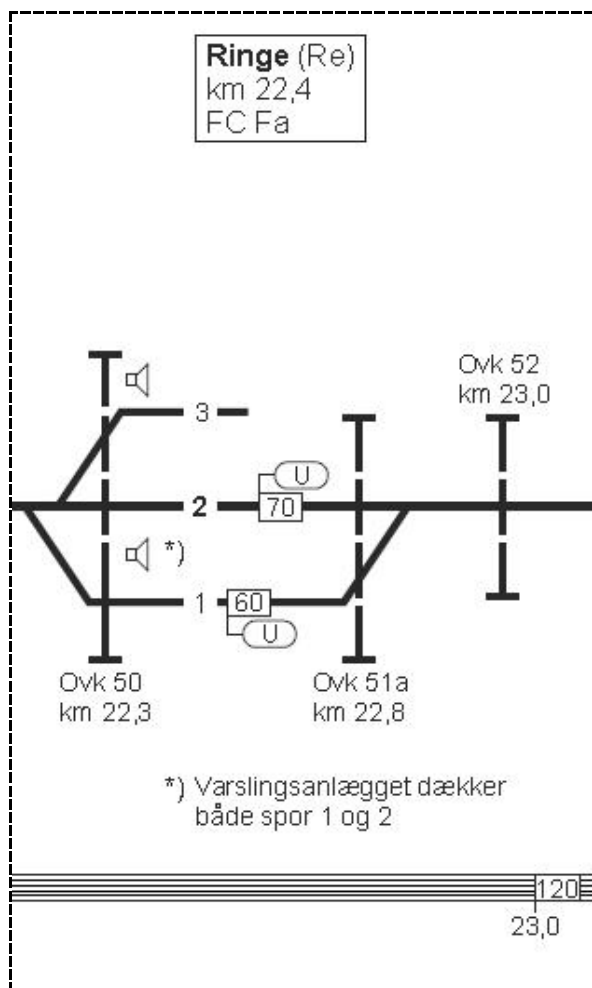

22.05.2017

939

TIB-S

21. Od-Re

445-4

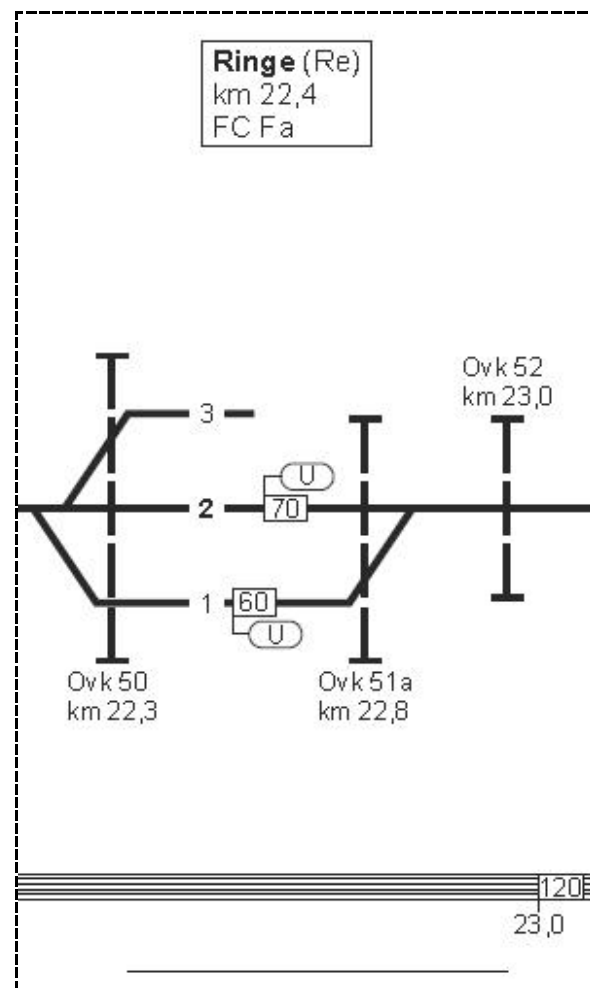

12.05.2018

1287

Kilde: TIB-S, rettelserblade 1287-1288, lørdag 12. maj 2018  
(BL)

On 16/5 2018

## Besigtigelse af sporombygning og nedlagte togekspeditionssteder Lg-Hb Incitament

Den 45 kilometer lange jernbane mellem Langå og Hobro er slidt ned og gennemgår derfor en stor renovering i 2018, hvor også stationerne i Randers og Hobro samt to store broer i Randers skal ombygges.

77 kilometer skinner skiftes, 30 sporskifter nedlægges, og ballasten langs hele strækningen bliver udskiftet, når jernbanen mellem Langå og Hobro bliver renoveret i år. Og hertil kommer en lang række øvrige arbejder i og omkring sporet.

### Plan for i dag

Rejse med tog RA 5426 (Str-Ar) fra **Str** 9.20 med ankomst til **Lg** kl. 10.41½.

Cykle **Lg-Hb** og besøg **Ste, Fid, Rd, Svt, Bv, Kov, Fp, Øls** og **Hb** for at se på sporombygning.

Der er enkeltspordrift **Lg-Rd**. Hovedårsagen til netop nu i **uge 20-2018** at fortage en besigtigelse er Banedanmarks fremgår af ombygningsprogrammet:



## Togtrafikken

Periode	Trafikale konsekvenser	Varighed
Uge 17-26:	Enkeltsporsdrift mellem Langå og Randers. Der køres med 80 km/t., hvor der arbejdes i nabospor	10 uger
Uge 27-34:	Totalspærring mellem Langå (ekskl.) og Hobro (inkl.) Ingen tog mellem Langå og Skørping	2 uger
Uge 35-39:	Enkeltsporsdrift på strækningsafsnit mellem Fårup og Hobro	6 uger
Uge 39-42:	Enkeltsporsdrift mellem Randers og Fårup	8 uger

Der er spærret for togdrift i otte uger i perioden fra den 30. juni til den 26. august. DSB indsætter togbusser mellem Langå og Aalborg i perioden.

Kilde: [https://www.bane.dk/Borger/Baneprojekter/Sporombygning-Langaa\\_Hobro/Togtrafikken](https://www.bane.dk/Borger/Baneprojekter/Sporombygning-Langaa_Hobro/Togtrafikken)

Bemærk, at du skal med Togbus på denne rejse mellem Langå St. og Hobro St.. Derfor varer rejsen længere end normalt.

23.04.18-29.06.18

Det skyldes et sporarbejde.

Bemærk, at du skal med Togbus på denne rejse mellem Langå St. og Aalborg St.. Derfor varer rejsen længere end normalt.

30.06.18-27.08.18

Det skyldes et sporarbejde.

### Aarhus H – Odense St.

Køreplan mandag til fredag  
gældende i perioden 10.12.2015 - 02.03.2016

Tog	Afgang	Fra	Ankomst
CL 14	6:15	Aarhus H	7:49
K 116	6:45	Aarhus H	8:22
C 112	7:00	Aarhus H	8:43
CL 18	7:15	Aarhus H	8:49
CL 14	7:27	Aarhus H	9:05
RE 3318	7:41	Aarhus H	8:41
Slettet til RE 2720	8:51	Fredensborg St.	9:59
K 120	7:45	Aarhus H	9:22

### Køreplaner

Sammensæt din egen personlige køreplan, og hent den som pdf, eller få den sendt på mail. Du kan også se de samlede køreplaner for alle tog.

[Se køreplaner](#)

Resultater:

### Langå St. – Hobro St.

Køreplan onsdag til torsdag  
gældende i perioden 16.05.2018 - 17.05.2018

Tog	Afgang	Fra	Ankomst	Til	Kører	
IC 51125	10:56	Langå St.	11:29	Hobro St.	ikke altid	1
IC 51129	11:56	Langå St.	12:29	Hobro St.	ikke altid	1
IC 51133	12:56	Langå St.	13:29	Hobro St.	ikke altid	1
IC 51137	13:56	Langå St.	14:29	Hobro St.	ikke altid	1
IC 51141	14:56	Langå St.	15:29	Hobro St.	ikke altid	1
IC 51145	15:56	Langå St.	16:29	Hobro St.	ikke altid	1
IC 51149	16:56	Langå St.	17:29	Hobro St.	ikke altid	1
IC 51153	17:56	Langå St.	18:29	Hobro St.	ikke altid	1
IC 51157	18:56	Langå St.	19:29	Hobro St.	ikke altid	1
IC 51161	19:56	Langå St.	20:29	Hobro St.	ikke altid	1

1 kører 16., 17. maj

## Hobro St. – Langå St.

Køreplan onsdag til torsdag  
gældende i perioden 16.05.2018 – 17.05.2018

Tog	Afgang	Fra	Ankomst	Til	Kører	
IC 51136	10:26	Hobro St.	11:04	Langå St.	ikke altid	1
IC 51140	11:26	Hobro St.	12:04	Langå St.	ikke altid	1
IC 51144	12:26	Hobro St.	13:04	Langå St.	ikke altid	1
IC 51148	13:26	Hobro St.	14:04	Langå St.	ikke altid	1
IC 51152	14:26	Hobro St.	15:04	Langå St.	ikke altid	1
IC 51156	15:26	Hobro St.	16:04	Langå St.	ikke altid	1
IC 51160	16:26	Hobro St.	17:04	Langå St.	ikke altid	1
IC 51164	17:26	Hobro St.	18:04	Langå St.	ikke altid	1
IC 51168	18:26	Hobro St.	19:04	Langå St.	ikke altid	1
IC 8572	19:26	Hobro St.	20:04	Langå St.	ikke altid	2
IC 8176	20:26	Hobro St.	21:04	Langå St.	ikke altid	1
IC 51680	21:26	Hobro St.	22:04	Langå St.	ikke altid	2

1 kører 16., 17. maj

2 kører 17. maj

TK II, 1953, Rd-Hb

## 25. RANDERS—FREDERIKSHAVN

Alle tog Svendstrup J—Nørresundby, se strækning 25 a.

Km fra Randers	Faldtal	Stigningsbogstav		Maks. hastighed i km ad gennemgående h.spor	Maksimalhast. i km ad vigespor	2905		2049			3049		
						B		Rd-Ab H 800 Ab-Fh T 800			H 800		
						An.	Af.	An.	Af.	× tog	An.	Af.	× tog
—	6	C	<b>Randers (Rd)</b> .....	(80)	30	—	—	<b>2</b> 01	<b>2</b> 52	—	—	—	—
8,1	3	F	<b>Bjerregrav (Bv)</b> Δ ..	120	—	—	—	—	309	—	—	—	—
10,2	1	F	<b>Kovsted T (Kot)</b> ....	"	—	—	—	—	11	—	—	—	—
14,7	4	C	<b>Faarup (Fp)</b> Δ .....	"	50	—	—	—	<b>3</b> 16	—	—	—	—
22,0	7	C	<b>Onsild (On)</b> Δ .....	"	—	—	—	—	23	—	—	—	—
31,3	0	B	<b>Hobro (Hb)</b> .....	90	50	—	—	<b>3</b> 37	<b>4</b> 05	—	—	—	—

Kilde: TK II, 2. Distrikt, gyldig fra **søndag 4. oktober 1953**, side 124

### Lg km 154,3

Intet nyt at se. At nye anlæg er der i året 2018 anlagt to sidespor ved DSB/Banedanmarks Betonstøberi efter sporskifte **126b** i spor 1.

### Ste km 161,0

Ved et besøg i **Sé** (Stevnstrup) **søndag 3. august 1975** viste den fungerende teksp fra **Rd** centralapparatet frem. Det havde 7 signal- og sporskiftebetjeningshåndtag. Der var kun to armindkørselssignaler. Oppe fra vejbroen med vejnavnet **Skovbrynet** stod armsignalet meget fotogent med tog kommende fra **Rd**. Man kunne den tydelige se den enkeltsporede strækning, der gik ligeud mod **Rd**. Der kørte MO-tog igennem stationen, idet persontrafikken var nedlagt.

DSB <u>MO 1852</u> + Cle 82-25 684	tog 950 (Rd-Lg)	Rd	Sé	kl. 11.48
DSB <u>MO 1834</u> + Cl 29-25 507	tog 818 (Str-Rd)	Lg	Sé	
DSB <u>MO 1852</u> + Cl 29-26 478	tog 939 (Lg-Rd)	Rd	Sé	kl. 17.23
DSB <u>MO 1848</u> + BHL 29-25 404	tog 828 (Str-Rd)	Rd	Sé	

Tirsdag 22. marts 1977 kl. 8.10 aflyses den nuværende signalgivning i Stevnstrup. Samtidig tillyses nyt sikringsanlæg (Type DSB 1972) med tilhørende nye daglyssignaler

Kilde: Do-cirkulære, Do Rd T 5/1977, **mandag 28. februar 1977.**

Ved fjernelse af tegnet accent fra stednavneforkortelser i **1993** forsvinder bogstaverne med accent aigu »´« og trema »¨« ændres stednavneforkortelsen for **Sé** fra årene **1899-1993** til **Ste** fra **1993**. Eksempelvis ændres **Tü** for **Thyregod** til **Ty**.

Der var to sidespor ind til en savværk v for læssevejen, og de to sidespor kan ses på <http://map.krak.dk/>, Hybrid etc. ° , Luftfoto 1954. Savværket havde to drejeskiver. Ved besøget i dag ved AK Belægning Stevnstrup ApS, er intet træ, kun fliser og anden belægning. Dog eksisterer de tosporede træremise med to skorstene og to normalspor stadig!

På stationens læssevejsspor dækket af grus/grus fra rensed ballast og nye skærver. NØ for de nordlige sporskifter ligger flere meterhøje stabler af nye betonsveller. Samtlige sporskifter fjernes, men stationen nedlægges dog ikke.

(BL)

### Fld km ?

GS har ikke fundet noget om **Fld** (Fladbro T) på den her side af **1916** hverken i TK, publikumskøreplaner eller på Geodætisk 1:100.000 rettet til **1931** eller **1914**. **Fld** blev nedlagt i **1936** ifølge De Danske Statsbaner, **Stednavneforkortelser**. Af Morten Flindt Larsen. Bane bøger **1995**. Den nye linjeføring med dobbeltspor fra **Sé** til **Rd** var klar **onsdag 17. marts 1937**.

På <https://historiskatlas.dk/> er der ingen kort, hvor trinbrættet eller signaturen for en eksisterende jernbane kan ses. Heldigvis findes der kort trykt på papir, hvor begge linjeføringer vist. Der er ingen • -signaturen for **Fld**.

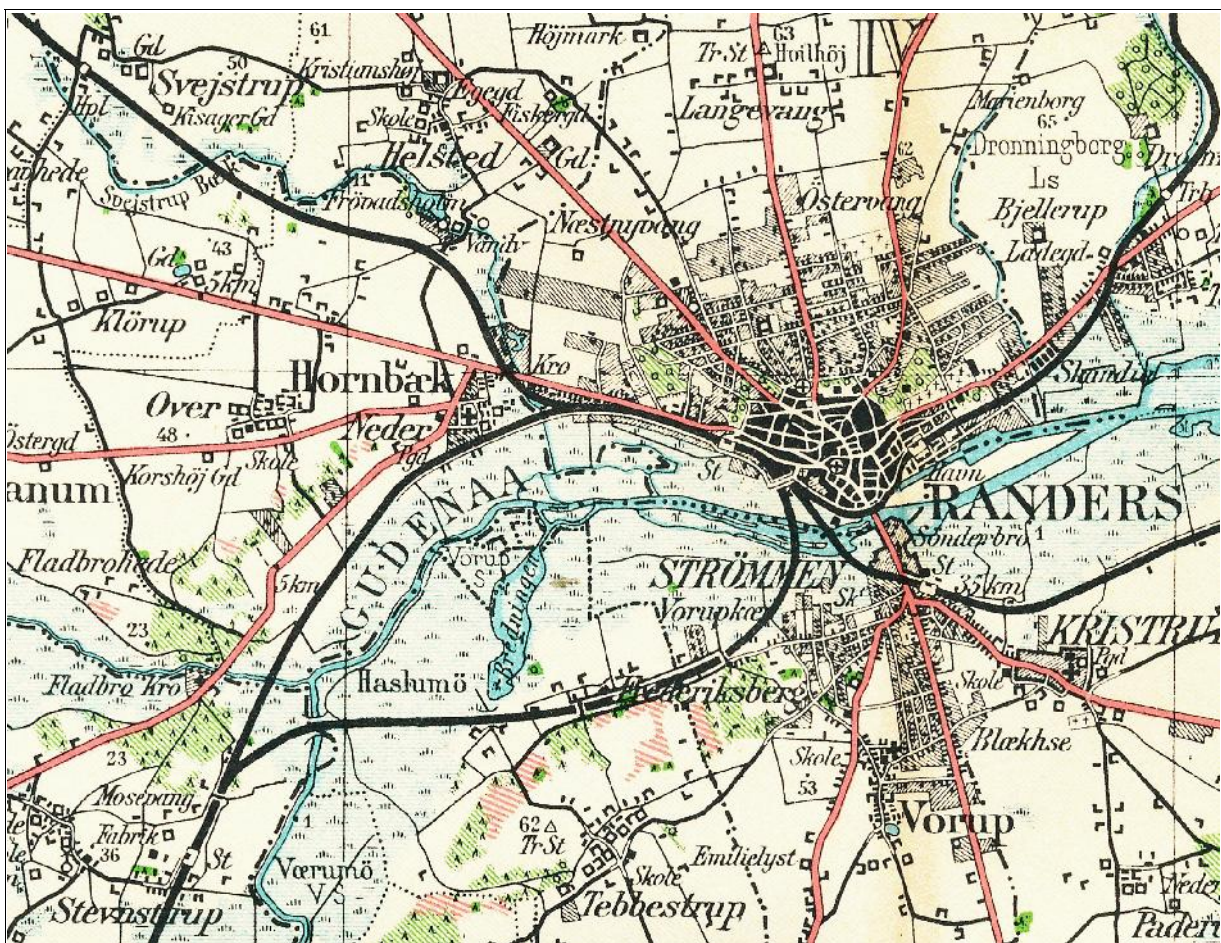

Geodætisk Instituts Generalskabskort, Danmark i 1:100.000, Bog I, Det nordlige Jylland, 2. udgave. København, 1936. Blad 32. Målförhold passer ikke i denne gengivelse. Længst mod NV ses **Svt** (Svejstrup).

## Fladbro Kro

### 1859

Den sidste halvdel af 1850'erne var gode år for Fladbro Kro. Videreførelsen af jernbanen fra Langå til Randers bragte mange gæster: engelske ingeniører og masser af arbejdsfolk, der byggede jernbanedæmning og bro i de våde enge øst for kroen. Mogens Michelsen besluttede sig derfor for at bygge en helt ny krobygning på vestsiden af landevejen. Den gamle kro, som indtil da havde stået mellem staldlængerne på østsiden af vejen, blev med hjælp fra jernbaneingeniørerne sat på afrundede træstammer og derefter rullet til Stevnstrup, hvor krobygningen den dag i dag anvendes som beboelse.

Kilde: [http://www.fladbrokro.dk/?page\\_id=377](http://www.fladbrokro.dk/?page_id=377)

En overnatning på **Fld Kro** koster 750 kr., for en uge 4.000 kr. og for en måned 8.000 kr. Der er megen vejtrafik på vej **525 Randersvej** hen over gårdspladsen. Der er en halv kilometer hen til banedæmningen. Åen, der løber under den nyere **Fladbro Stibro**, er **Nørreå**, hvor vandet kommer fra **Vedsø** ved **Rn** (Rindsholm).

### Fld-Rd

Den gamle strækning kan der delvis køres på til **Rd**. På <http://map.krak.dk/>, Kort, og kan ses med vejnavnene **Fladbrovej**, **Hornbæk Engvej** og **Hvidemøllevej**. På adressen **Hornbæk Engvej 6** ligger en tydeligvis gammel jernbanebygning sat i pæn stand med nyt tag.

### Gås 166,7

Sporskiftet fjernes, så strækningen fra **Rd** til **Rå** bliver uden et sporskifte i hver ende, som det skete i **Te** og **Tdr**. Det er en simpel, men effektiv måde til at nedlægge en strækning åbnet i **lørdag 26. august 1876**.

### Rd km 167,7

Den gamle strækning har skinner efter asfalten på **Hvidemøllevej** er krydset. De to spor NV for den grå remise ved den gamle strækning er helt tømt for vogne. Der stod **mandag 22. januar 2018** blandt andet en Albani-vogn, DSB Pb 11 414 og 730 0 614-5 + 947 0 208-0. Mellem de to grå remiser er der heller ingen vogne. F.eks. er Sgns 455 6 069-5 ikke at se.

I spor 5 holder en del Fcs og sydligst 27 RIV 80 D-BUVL 645 0 188-7 Fcs. Der ligger bundter af nye skærver og stabler af nye betonsveller.



I sydenden arbejder **gul LIEBHERR 323** i det østre sidespor med at pille træsveller op fra det vestre sidespor og læsser dem over i en ventende **gul** dumper.

Der fjernes 25 sporskifter fra **Rd**, og kun ét genbruges. der bliver kun to perroner mod nu tre, og kun 4 spor, der alle bliver togvejsspor. Der bliver tre sporskifter tilbage til sidespor: et til **mdt Rd**, et hvor sidesporet pilles op i dag langs **Hvidemøllevej** og et sidespor til Bombardier. Post I og Post II rives ned. Der bliver 15 sporskifter, gangtunnel til perron 3 fyldes med sand. Indkørselshastighed fra **Ste** hæves fra **80 km/t.** til **100 km/t.**

I nordenden skal broen ved **Viborgvej** hæves af hensyn til køreledningernes højde. Deres udsendte medarbejder var til en præsentation afholdt af Banedanmark **mandag 22. januar 2018** hvor der var en præsentation af sporombygning af **Ste**, **Rd**, **Fp** og **Hb**. Læs herom i Jernbanenyheder uge 4-2018 og om materiel ved **mdt Rd**, der i dag ikke kan ses, holder under tag eller er ophugget.

### Svt km 173,3

**Svejstrup T** blev åbnet **fredag 1. oktober 1926**, og fra denne dato kunne de daværende tog 934, 954, 929 og 951 standse der, når der var passagerer at optage eller afsætte. Se flere kort med vhs 106 på <http://www.randers-aalborg.dk/home/km-173-3-svejstrup>





Lavkantkort 1901-1945, målforhold 1:20.000



4 cm kort 1977-1985, målforhold 1:25.000

På det venstre kort ses vhs 106 med ovk 356. På det højre kort ses vejoverføring 21022 med **Svejstrupvej**.

**Lørdag 11. september 1982** fandt der en MO-udflugt sted med BLOKPOSTENS UDFLUGTSAFDELING, annonceret i »Officielt tillæg til BLOKPOSTEN/MO-TIDENDE 135:«. Det skete med DSB MO 1870 + Bjh 308 fra **Str** til **Rd**, kørsel med solo MO over den første jernbanebro over **Gudenå**, der nu er cykelsti, til stationsgrænsen i **Rå**. Stationen var ubetjent, så derfor kun kørsel til stationsgrænsen. Med Bjh 308 på krogen kørtes de 31,3 **Rd-Hb** på 21½ minut lig 87,3 km/t. i en 120 km/t.-plan. Nu om stunder gøres det på 15 minutter med strækningshastigheden på 180 km/t.

På vejen tilbage standede vi med MO-toget i **Svt** og fik et billede oppe fra vejoverføring 21030 med vhs 106 til venstre kl. 16.56, hvor trinbrættet lå.

### Bv km 175,8

2. spor **Bv-Fp** blev ibrugtaget **fredag 12. maj 1950**. Armindkørselssignalerne stod der **23. november 1974**. Den hvide stationsbygning eksisterede, da tog P 8696 (Fp-Rd) standsede her i godt fem minutter **lørdag 11. september 1982**. De håndbetjente bomme blev betjent foran den hvide stationsbygning. Byggestil som **Sé** og **Do** (Øster-Doense). Sidesporets sporskifte ind til en fabrik lå i spor 2 lige før ovk 360.

Lågerne ind til sidespor på østsiden af spor 2 eksisterer endnu, så firmaet må lige besøges for at se, om der stadig kunne ses et par skinner i asfalten eller lignende. Det er en plan-teskole, der åbnede **mandag 1. januar 2018**. Intet spor at se!

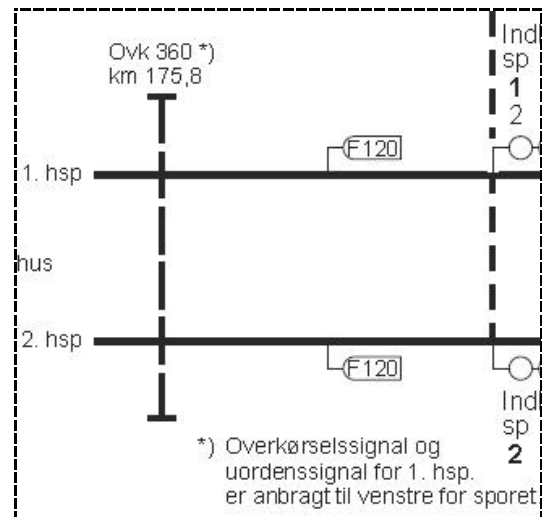
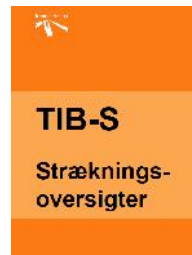

Kilde: TIB-S, 24. Ar-Ab, Bv, dateret 22.05.2018

### Kot km 177,9

Åbnet **1928** og nedlagt **1955** ifølge [http://danskejernbaner.dk/vis.station.php?FORLOEB\\_ID=198](http://danskejernbaner.dk/vis.station.php?FORLOEB_ID=198)

I året **2018** ligger **Rd** i km 167,7 og **Fp** (Fårup) i km 182,4. Distancen er 14,7 km. Kigges der i TK II fra **søndag 4. oktober 1953**, var distancen også dengang 14,7 km. **Kot** (Kousted T) lå derfor i km 167,7 + km 10,2 = km 177,9. I den efterfølgende link over strækningen **Rd-Ab** er **Kot** angivet til at ligge i km 178,0. Hvorledes dette tal er kommet frem er ikke angivet. Både stationer og trinbrætter er i tidens løb blevet flyttet, hvilket skete for stationen **On** (Onsild) i km 189,6 og 189,7.

Standingsning med DSB MO 1870 + Bjh 308 kl. 16.31½ **lørdag 11. september 1982** med en skøn stangrække med 12 porcelænsklokker på stangrækken. Standingsning ved vejoverføring 21030 med **Ørrildvej**. Se fem billeder fra **Kot** på <http://www.randers-aalborg.dk/home/km-178-0-kousted>

### Kot-Fp

Halvejs i **Fp** findes der en vejbro med en sidevej fra **Ørrildvej** op over banen. I det fjerne ses de to fremskudte signaler og de to indkørselssignaler til **Fp**. Dette uendelige parti af banen er efter Deres udsendte medarbejder opfattelse indbegrebet af strækningen mellem **Rd** og **Hb**. En snorlige strækning, hvor der køres stærkt (180 km/t.).

### Fp km 182,4

Det var en forgreningsstation, hvor den sidst åbnede privatbane, MFVJ, eksisterede i årene **1927-1966** for stykket **Fp-Vg**. Det blev fra **Mrg** kørt kul til **Vg Gasværk**, der lå, hvor P-huset ligger i dag. Godstrafikken **Fp-Mrg** ophører i **1985**.

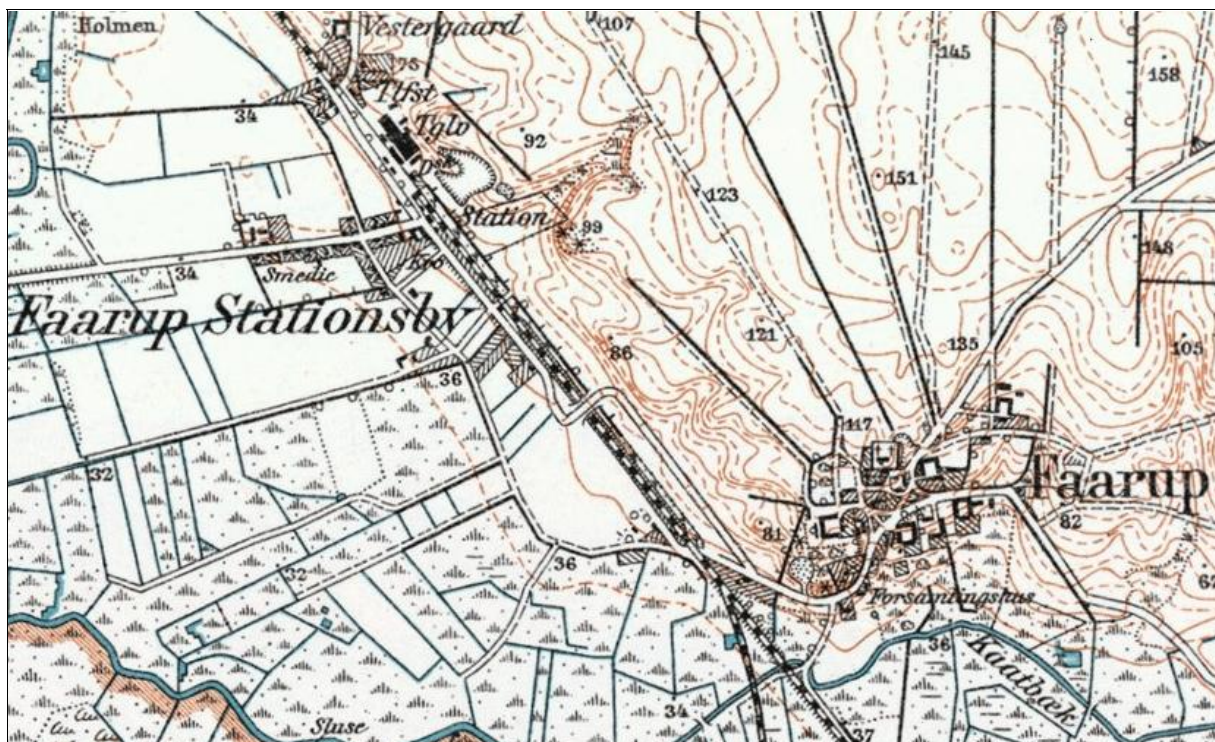

Lavkantkort 1901-1945, målforhold 1:20.000. MFVJ er ført på en jernbanebro hen over banen til **Bv**.

Nedlæggelse af persontrafikken i **Fp** skulle ske til ved udløbet køreplanen **lørdag 25. maj 1974**, så derfor kørte Deres udsendte fra **Fp lørdag 27. april 1974** med tog 962 (Ab-Ar), MO 142 (MX 220), 100 km/t., bestående af DSB MX 1037 + Dh + Bg + Bgh, 12 aksler, 118 tons). Standsning 15.37-39 (+1/±0), hvor postsækken blev båret ind i den sidste vogn.

MX 1037 var karakteristisk med en bule i vognsiden ved højre lanterne efter et sammenstød.

Tog 962 havde i øvrigt et ret langt ophold i **Rd**: fra 15.52 til 17.17 – 85 minutter!

**Tirsdag 30. maj 1978** ankom DSB MT 164 (g) med skærvevogne fra True i spor 6. Der eksisterede perron 1 var ud for stationsbygningen, derefter en perron til spor 2, en til spor 3 og en øperron mellem 4 og 5, i alt fire perroner. **Fp** var skam en forgretningsstation med jernbane i fire retninger til lukning mod **Vg** i 1967.

Sporskifterne i sydenden flyttes et par hundrede meter længere mod S.

#### Handest km 16,55



MHVJ kørte et indvielsestog **lørdag 2. maj 1970** for honora tiøres, og dagen efter, **søndag 3. maj 1970** var den første ordinære driftsdag, hvor Deres udsendte medarbejder kørte med VLTJ 5 som trækraft.

18

Banen mellem **Fp** og **Mrg** blev reddet fra at blive nedlagt, da **Mrg Kommune** havde brug for transport af godsvogne. Et eksempel fra **tirsdag 30. maj 1978**:

DSB MT 164 (g) kørte først til **Stø** (Strømmen), derefter tom til **Fp**, hvor 10 skærvevogne (20 aksler, 121 tons) blev optaget og derefter

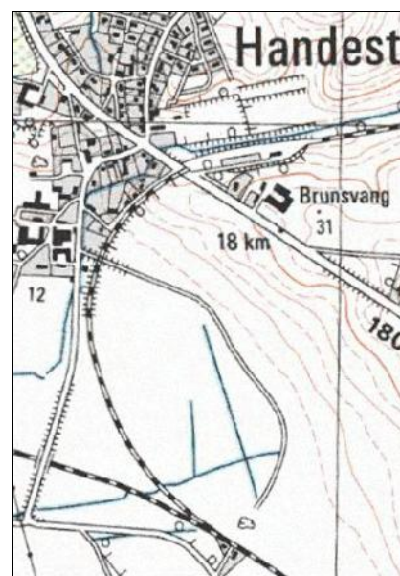
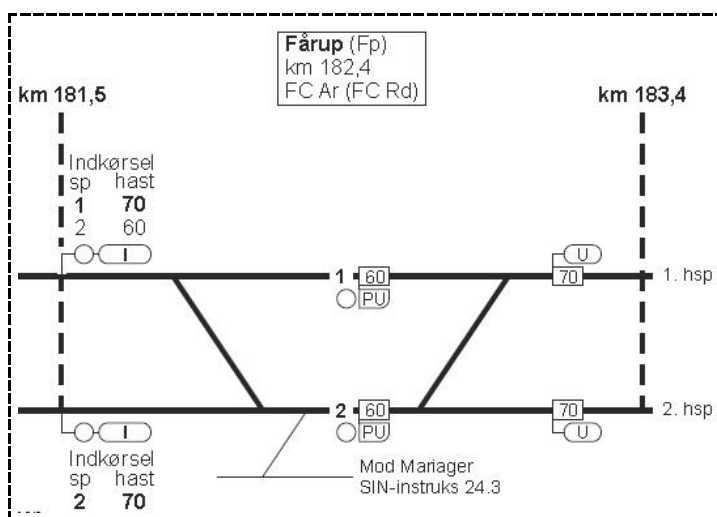

4 cm kort 1953-1976, målforhold 1:25.000

med skærvevogne til **True** spor 2, hvor de skulle udveksles med andre skærvevogne. På de 26,4 km til **Rd** var der 20 aksler med og en belastningen på 320 tons.

16,55 KM. FRA

MARIAGER

HANDEST

41,80 KM. FRA

VIBORG

Drejeskiven stammer fra **Ho**. Den har en længde på under 13 m. Ilægningsåret i **Handest** er for over ti år siden.

Der holder en **gu** bivogn 78a med to vandkasser og førerhus fra SB 1. En personvogn er **Rev 6/11 1961** uden nummer. Det er MFVJ A 4.

946 0 621-6 Fccs + 946 0 705-7 Fccs + 946 0 628-1 Fccs. Foran remisen MHVJ Hd 38 245.

På forpladsen og perronen holder en stor, **sort** bus, hvor der står borde og stole foran. Spor 1 har fået en del ballast og ligger meget ujævnt. Der er ført elledninger over til remisen, hvor der ved Hd 38 245 står et hvidt telt. To personer sidder på stole ved et bord. Der foregår optagelser til en reklamefilm inde i remisen, så der kigges ikke ind. MHVJ har opgivet at køre på strækningen til **Fp**.

### On km 189,7

OI	Onsild	DSB JF	Rd-Ab	<1889
On	Onsild	DSB	Rd-Ab	1889-1954
On	Sønder-Onsild	DSB	Rd-Ab	1954-1972

Kilde: **De Danske Statsbaner, Stednavneforkortelser**. Af Morten Flindt Larsen. Bane bøger 1995, 1. spalte, side 27.

Togekspeditionsstedet flyttes både i kilometerinddeling, ved en baneforlægning, og stednavn ændres.

I TK II gyldig fra **søndag 4. oktober 1953** ligger **On** (Onsild) i km 22,0 fra **Rd**

I TK II gyldig fra **søndag 23. maj 1954** km ligger **On** (Sønder-Onsild) i km 22,1 fra **Rd**

At km 0,0 i **Rd** kan skyldes den ene af to grunde:

- 1 Baneforlægning mellem **Sé** over **Fld** til **Rd**, der er rebroussementsstation, i 1936, til **SØ** ind i **Rd**, der bliver til en gennemkørselsstation, og **Fld** nedlægges.

**24. FREDERICIA-RANDERS**

**25. RANDERS-FREDERIKSHAVN**

- 2 Selv om **Rd** bliver en gennemkørselsstation, beholdes **Rd** som liggende i km 0,0 indtil TKV 1974, hvor **Ar** bliver km 0,0, og det skyldes TKV, der skifter papirformat fra B4 til A5 og ændres til:

**23. Fredericia-Århus**

**24. Århus-Frederikshavn**

Grund **2** skyldes kun strækningsinddelingerne er trykt i en tjenestekøreplan. Kilometerstens og -mærkers fysiske placering i marken har antagelig intet at gøre med kilometerinddelinger i køreplanerne.

TIB (Ø/V) og TIB (V) udgives først i 1978, hvori angivelserne i marken er anført. Derfor må grund **2** være årsagen til kilometerangivelserne i køreplanerne.

**rebroussementsstation** [rebrusə-'mags-] (-en, -er) mellemstation på en jernbanestrækning med ind- og udkørsel til samme side ■ af fr. *gare de rebroussement* station uden gennemkørsel, af *rebroussement* strøg mod luven, vending, venden om, af *rebrousser*, se REBROUSSERE. **rebrous'sere** [-bru-] v køre ind og ud til samme side ■ af fr. *rebrous-ser* egl. stryge mod luven, *rebrous-ser chemin* vende om, gå tilbage.

**Dansk Fremmedordbog**, Munksgaards ordbøger, 1997, ISBN 87-16-11400-0, 3. spalte, side 807



## 25. RAN

Alle tog Svends

Km fra Randers	Faldtal	Stigningsbogstav		Maks. hastighed i km ad gennemgående h.spør	Maksimalhast. i km ad vigespor
—	6	C	<b>Randers (Rd) . . . . .</b>	(80)	30
8,1	3	F	<b>Bjerregrav (Bv) Δ . .</b>	120	—
10,2	1	F	<b>Kovsted T (Kot) . . . .</b>	"	—
14,7	4	C	<b>Faarup (Fp) Δ . . . . .</b>	"	50
22,0	7	C	<b>Onsild (On) Δ . . . . .</b>	"	—
31,3	0	B	<b>Hobro (Hb) . . . . .</b>	90	50
40,1	5	C	<b>Doense (Do) Δ . . . . .</b>	100	—

Gyldig fra **søndag 4. oktober 1953**, side 124

## 25. RANDE

Km fra Randers	Faldtal	Stigningsbogstav		Maks. hastighed i km ad gennemgående h.spør	Maksimalhast. i km ad vigespor
—	6	C	<b>Randers (Rd) . . . . .</b>	(80)	30
8,1	3	F	<b>Bjerregrav (Bv) Δ . .</b>	120	—
14,7	4	C	<b>Fårup (Fp) Δ . . . . .</b>	"	50
22,1	7	C	<b>Sønder-Onsild (On) Δ</b>	"	—
31,3	0	B	<b>Hobro (Hb) . . . . .</b>	(80)	50
40,1	5	C	<b>Øster-Doense (Do) Δ</b>	120	—

TK II gyldig fra **søndag 31. maj 1970** til **lørdag 22. maj 1971**, side 134

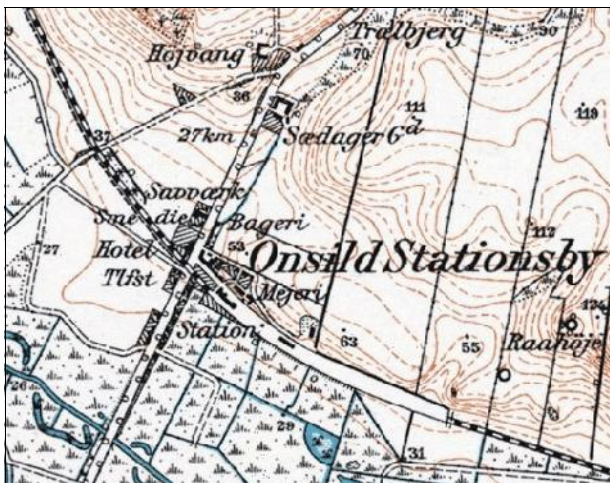

Lavkantkort 1901-1945, målforshold 1:20.000



4 cm kort 1953-1976, målforshold 1:25.000

På de to kort ses flytningen af **On** i to retninger; ikke bare fra SØ-siden af vej **517 Viborg Landevej** til NV-siden, for der skete også flytning af stationen mod NØ længere op ad bakken, hvor banen blev ført over en jernbanebro over landevejen.

Standsning med tog P 8688 (Hb-Fp) DSB MO 1870 + Bjh 308 kl. 15.43-49. I TA 463 havde Deres udsendte afsat en køretid på 48 minutter om de 17,6 km for at få tid til at lave fotostop **lørdag 11. september 1982**. Stationsbygningen eksisterede da, men perronkanten var væk. Den er bygget i samme byggestil som **Og** (Skalborg). Der var 11 porcelænsklokker på stangrækken.

I dag fører en bred sti fra **Frederiksberg** hen til den tidligere perron. Til højre ses det rustne perrongelænder med rustet trådnet. Den øgede afstand mellem de to vekselspor afslører, at her lå perron 2.

## Anlægmæssige ændringer i forbindelse med køreplansskiftet den 28.5.1972

I forbindelse med omdannelse hhv nedlæggelse af stationer og trinbrætter foretages i løbet af mandag den 29.5.1972 følgende anlægmæssige ændringer:

### 2. Sønder-Onsild

#### 2.1. Signaler

Følgende signaler ugyldiggøres for senere at blive fjernet:

- fremskudte signaler og hovedsignaler for begge køreretninger
- signal nr 48 ("stationen ubetjent")

#### 2.2. Sporskifter

Transversalen mellem hovedsporene samt forbindelserne til læssesporene aflåses efter reglerne i SR.

Kilde: DSB, Generaldirektoratet, T-cirkulære, Tfkt 48/1972, **tirsdag 23. maj 1972**

### **Do ændrer også navn**

I TK II gyldig fra **søndag 3. juni 1956** ligger **Do** (Doense) i km 40,1 fra **Rd**.

I Danmarks Rejseforbindelser gyldig **søndag 28. september 1958** til **lørdag 30. maj 1959** har togekspeditionsstedet skiftet stednavn til **Øster-Doense**. Navneskiftet sker derimellem.

### **Øls km 194,7**

Trinbrættet eksisterede i årene **1928-1941** på den enkeltsporede strækning fra **Rd** til **Hb**.

I dag er opgaven så for første gang at finde den nedlagte trinbræts beliggenhed i marken. Ved **Øls Kirke** cykles der ind på **Øls Kirkevej**, der ifølge et nutidigt kort er den eneste eksisterende vej på 1:100.000 i kortholderen. Den ender i en rasteplads længere oppe på **Overbakke**. Ned ad vej **579 Skivevej** og start forfra ved kirken.



Efter kirken ligger et par ejendomme, hvor grusvejen deler sig. Markenvejen til højre ser ud, som markveje oftest gør med græs i midten. Der ringes på dørklokken på et stuehus ved en gård. Gårdejeren kan fortælle, at det er vejen til højre, der fører ned

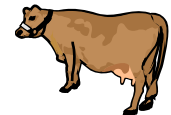

til det nedlagte trinbræt.

– *Der er findes fire ruste jernrør, og sandet i en del af dæmningen er fjernet.*



Lidt nede ad markvejen er der et y-kryds, hvor den venstre vej ser større ud end den højre bag et trådhegn ind forbi nogle køer. Vejen til venstre krydser en bæk, hvor køer græsser til venstre og derefter følger to hjulspor et læhegn langs en grøn kornmark. Hvor der gror korn, ligner det ingen markvej mere.



Op på gården igen og ringe på igen.  
– *Det er markvejen til venstre. For enden af hegnet kan du se en hvid pæl, og der drejer vejen til højre hen til trinbrættet. Da jeg første gang skulle i skole, blev vi kørt i hestevogn ned til trinbrættet, og så skulle vi række en hånd ud, for at toget standsede.*



Geodætisk Instituts Kort over Danmark i 1:200.000, 4. udgave, København, 1938. Kort 9. Målforhold passer ikke i denne gengivelse.

Tænk, i året **2018** at opleve en øjenberetning fra senest året **1941**. Det vil sige, at gårdejeren er mindst 84 år gammel.

Der er kun to spor i det høje græs langs kornmarken, og efter den hvide pæl må cyklen trækkes. Jo, de fire rustne jernrør er holdere til leddet i ovk 401 i km 194,7. Trinbrættet må have ligget til højre for ovk 401. Mod ØNØ er en del af dæmnings grus ganske rigtigt fjernet. Dammen på marken med de græssende køer ses på 4 cm kort 1986-2001. Det er over 75 år gammel fortid belyst af solen en skøn majdag anno **2018** kl. 17.50, mens førerne af personbiler og lastbiler, der fragter gods, der tidligere blev kørt i godsvogne, bare suser derudad uden at opleve den fred og stilhed, der hersker her i lydafstand fra **E45 Nordjyske Motorvej**.

Se et matrikelkort med trinbrættets perron og ovk 401 indtegnet på <http://www.randers-aalborg.dk/home/km-194-7-oels>. Km 195,5 kan lige læses; det kan skyldes linjeføringen indtil **1937** fra **Sé** over **Fld** til **Rd**.

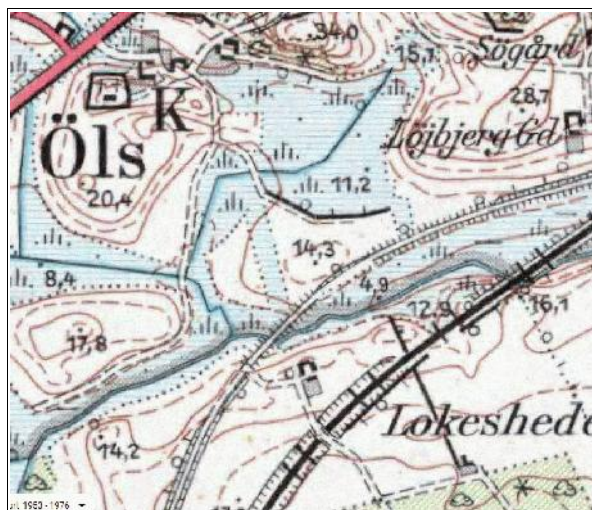
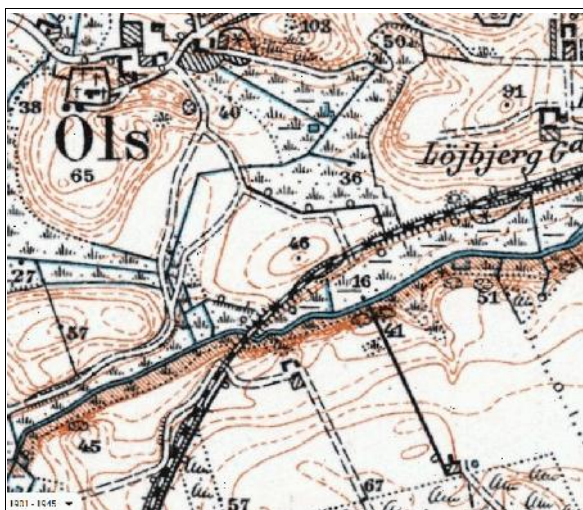

### De fem kort

Lavkantkort 1901-1945, målforhold 1:20.000

4 cm kort 1953-1976, målforhold 1:25.000

4 cm kort 1986-2001, målforhold 1:25.000

Krak luftfoto 1954

Krak luftfoto 2014

På de to ældste kort er læhegnet markeret med en sort —, og på Lavkantkort 1901-1945 ses vejen tegnet med == dreje til højre mod SSØ. Her står den hvide pæl.

På Lavkantkort 1901-1945 og 4 cm kort 1986-2001 ses den pågældende ovk 401, der ved gården på sydsiden af vekselsporet hedder **Væggedalen**.

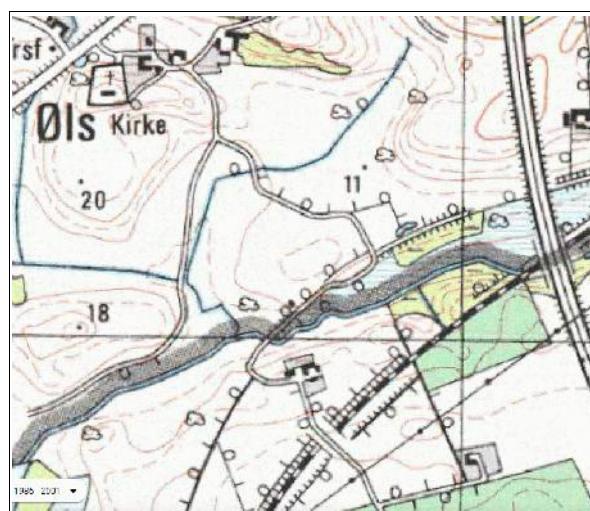

### Hb km 199,0

Da vejbroen i sydenden af **Hb** nås, hvor der anlægges fjernvarmerør, kigges der lige i særkøreplanen efter næste tog til Lg.

– Om ni minutter! 18.26.

Så fås der travlt med at komme ned i sandet langs udgravningen til racercyklen. Der cykles ad den gamle tracé fra havnebanen. Hvor der før havnebanesporets spor var tilsluttet og lå og ligger et sidespor ved læssevejsrampen, er der nu to helt nyt spor med et sporskifte i hver ende S for. De tre togspor bibeholdes, stadig to perroner, hvor perron 2 afkortes.

Mens racercyklen i hast løftes op ad trappen til øperronen, ankommer tog IC 51168 med DSB MFA 5064+64. Nået! Standsning 18.25-26½.



**23.02.2018**

Banedanmark sporombygger i foråret og sommeren strækningen mellem Langå og Hobro, og nu bliver arbejdet for alvor synligt. Fra den 1. marts til midten af april går vi i gang på Hobro Station, hvor arbejdet begynder i den sydlige ende.

"Vi skal syd for Hobro Station fjerne en række gamle sveller og spor, som ikke længere er i brug. Her anlægger vi i stedet nye opstillingsspor. Arbejdet begynder den 1. marts og er den første del af sporombygningen mellem Langå og Hobro, som kommer til at foregå i foråret og sommeren," siger Ole Baungaard Jakobsen, byggeleder i Banedanmark.

### **Del af større sporombygning**

Med første del af ombygningen af Hobro Station sætter vi for alvor gang i sporombygningen mellem Langå og Hobro.

Til sommer fornyer vi skinner, sveller og ballast, sporskifter og sporskiftevarme på den frie strækning, hvor vi også ombygger tre overkørsler, gennemfører en række afvandingsarbejder og etablerer ny sporskiftevarme på samtlige sporskifter. Blandt sommerens store opgaver er desuden ombygningen af stationerne i Randers og Hobro.

...

I sporet på Hobro Station fjerner vi til sommer gammelt grus og skærver og etablerer en helt ny bund med stabilgrus og skærver. Herefter lægger vi nye skinner og sveller. Perron 2 og 3 bliver ved samme lejlighed forkortet og får nye forkanter.

...

Kilde: <https://www.banedanmark.dk/Presse/Pressemeddelelser/Ombygningen-af-Hobro-Station-gaar-nu-i-gang>

### **Hjemrejse Hb-Str**

I **Lg** er der et ophold på en halv time, hvor der er tid til at købe varm mad oppe i byen, før rejsen fortsætter der 102,4 km til **Str**.

Det blev til en cykeltur på 73,8 km fra **Lg** til **Hb**, og det varede fra kl. 11.05 til kl. 18.25.

### **Litteratur Lg-Hb**

**Nordjyllands jernbaner**

[http://www.baner-omkring-aalborg.dk/?Randers\\_-\\_Aalborg](http://www.baner-omkring-aalborg.dk/?Randers_-_Aalborg)

Denne Internetside er under omlægning: Ny side her: [jernbaner-nordjylland.dk](http://jernbaner-nordjylland.dk)

**danskestationer.dk – Billeder af danske privat- og statsbanestationer**

<http://www.danskestationer.dk/ar-ab/brabrand.php>

Se blandt andet den første, stadig eksisterende station i **On**.

(BL)

## **UDLAND**

## Orange er fremtidens modefarve



Efter udmeldinger fra flere franske modehuse har vi fundet ud af, at reflekterende orange bliver "det nye sort" i fremtiden.

Det er jo rigtig heldigt, når vi nu alle har orange i vores uniformsprogram ... 9

Samtidig er reflekterende orange rigtig smart at bruge nu, hvor Arbejdstilsynet har varslet, at de hen over sommeren kører kampagner på jernbanen.

Arbejdstilsynets kampagne sker på baggrund af flere indberetninger fra Banedanmark, hvor jernbaneansatte går rundt i sporet i umoderne tøjfarver.

Så hvis du hellere vil bruge dine feriepenge på en ferie med familien i stedet for en bøde til Arbejdstilsynet, så på med det orange derude!!!!

I ser super godt ud i orange!!!!

Kilde: Head of safety & HSE Rail, Arriva Tog A/S, **fredag 18. maj 2018**

(BL)

Lø 19/5 2018

## Hjerl Hede bliver til en slags Legoland i pinsen

I det gode majsolskinsvejr cykles der fra **Str** til **Hjerl Hede** på kun 38 minutter for at se LEGO-modeller på en kæmpe modelbane på 46 kvadratmeter, hvor 16-18 togsæt kører. Entré 80 kroner. Inspirationen kom efter at have læst den efterfølgende artikel.

Der er et stort rektangulært anlæg, hvor hvert tog har sin egen strækning at køre på. I anlægget, hvor fundamentet er et 8-tal med færre spor over midten, er der fem spor langs langsiderne og en højbane til sporvogne. Nogle af modellerne:

»Niels Brugge« er uden litra og numrene på DSB MFB 5234+34. Togsættet blev navngivet »Niels Bugge« i **Md lørdag 25. maj 1991**. Niels Bugge levede omkring **1300-1358** og var en jysk stormand og oprørsleder.

DSB  
46 88 17-56 077-4  
Bns

DSB  
37 44 28-86 043-7  
A

DSB  
49 88 06-39 009-2  
BK

DSB  
50 86 20-83 065-3  
B

DSB  
1152

Litraet på 39 009-2 er ikke sat rigtigt. Bogstavet »k« er sat med en majuskel; det burde være en minuskel, da »k« er et underlitra.

**GUL SORT GUL** ME uden nummer + **gul** kran + 2 **gule** MFS-vogne + 2 **gule** EVULW 3832-vogne læssede med nye sporrammer med betonsveller.



Containervogne har litra **XW**.



TGV-toget har numrene **14 + 10** og består af 6 køretøjer. Amerikansk diesellokomotiv **MAERSK 10219** + MAERSK-containerer.

En med to øperroner og fire perronspor har stationskilte med det meget beskrivende navn **Klodsby H**.

Byggebladet – Guinness World Records Special  
32 A4-sider, oplag 800.

<https://www.byggepladen.dk/byggebladet.asp>

Læs om **Hjerl Hedes** smalsporbane i kapitlet **VETERANMATERIEL OSV.**  
(BL)



## BILAG

### Fortegnelse over forkortelser

I tjenestetelegrammer, i anden intern korrespondance, i instruktionsstof, i personaleregistering, ved udfyldning af blanketter til internt brug (f. eks. regninger og fripas) kan, når det skønnes hensigtsmæssigt, anvendes nedennævnte forkortelser:

#### Stillingsforkortelser (forkortelse – stilling)

bam	banemester	ksmt	kørestrømsmontør	sek	sekretær
bfm	baneformand	ktas	kontorassistent	sik	sikringsmester
bing	baneingeniør	lacf	lastbilchauffør	simt	sikringsmontør
bm	bådsmand	linsp	landinspektør	sing	sikringsingeniør
bmt	banemontør	lkas	lokomotivassistent	skf	skibsfører
boc	baneområdechef	lkf	lokomotivfører	sning	signalingeniør
brbtj	brobetjent	lki	lokomotivinstruktør	stfs	stationsforstander
brfg	brofoged	lkm	lokomotivmester	stl	stationsleder
				stm	stationsmester
cing	civilingeniør	mat	matros	stmd	styrmand
		mm	maskinmester	svm	svejemester
doc	driftsområdechef				
dtbtj	depotbetjent	oass	overassistent	tas	trafikassistent
dtfm	depotformand	oing	overingeniør	tb tj	togbetjent
		opt	overportør	teksp	trafikekspedient
elf	elektrofører			tek tg	teknisk tegner
		phm	pakhusmester	tem	telemester
gdr	generaldirektør	presch	pressechef	tgf	togfører
		pt	portør	tgi	toginstruktør
hvk	håndværker			tgr	togrevisor
		rgfm	rangerformand	tinsp	trafikinspektør
ing	ingeniør	rgm	rangermester	tktl	trafikkontrollør
		rmfm	remiseformand		
jba	jernbanearbejder	rucf	rutebilchauffør	vkm	værkmester
jdek	jernbanedetektiv			vm	vognmester
jur	jurist			vopsm	vognopsynsmand

Kilde: Danske Statsbaner, Ordresamlingen serie A, Organisations- og personaleforhold, Bilag XVI, **torsdag 1. april 1976**, udtog.

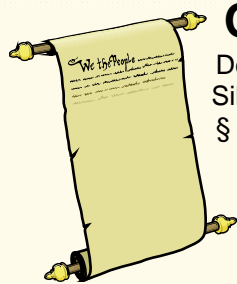

### Overkørsler

Det hedder en **overkørsel**, jævnfør:  
Sikkerhedsreglement af 1975 (SR)

§ 11 Automatisk sikrede overkørsler, side 97-17 – 107-11.

Kilde: <https://www.bane.dk/Jernbanevirksomhed/Sikkerhed/Trafikale-regler/SR>

Færdselsloven, LBK nr. 1055 af 9. november 2012

§ 5 Færdsel over jernbanespor m.v.

Kilde: <http://www.retsinformation.dk/Forms/R0710.aspx?id=143400#Kap8>

## Færdselstavler

Betegnelser for **Advarselstavler** for vejfarende ved jernbaner kan ses på <http://login.koreklar.dk/faerdselstavler.pdf>

Transport-, Bygnings- og Boligministeriet. Bekendtgørelse om vejafmærkning nr. 1632 af **onsdag 20. december 2017**, <http://vejregler.lovportaler.dk/showdoc.aspx?schultzlink=bek20171632>

Kapitel Æ. Letbanesignaler Tavler og signaler som kun henvender sig til føreren af letbanekøretøj.

Klik på pdf-ikonet  øverst til højre, hvis pdf-format ønskes.

**Vehicle Keeper Marking Register – VKM**  
**Fahrzeughaltercode Register – VKM**

	VKM	UNIQUE	Status
Explanation:	Code shown on vehicles	Combination for uniqueness check	In use/Blocked/Revoked
Erklring:	Code an den Fahrzeugen	Kombination fr Kontrolle der Einmaligkeit	Verwendet/blockiert/Storniert

VKM	UNIQUE	Keeper Name/Halter Name/	Country	Status	www.
ARAIL	ARAIL	Aarsleff Rail A/S	DK	in use	aarsleff.com
AT	AT	Arriva Tog A/S	DK	in use	arrivatog.dk
CFLCD	CFLCD	CFL Cargo Danmark ApS	DK	in use	dansk-jernbane.dk
CONTC	CONTC	Contec Rail Aps	DK	in use	contec.dk
CRSA	CRSA	Contec Rail Safety ApS	DK	in use	
DAN	DAN	DSB aarhus Nrbane A/S	DK	in use	
DBCSC	DBCSC	DB Cargo Scandinavia	DK	in use	dbcargo.com/dk
DJM	DJM	Danmarks Jernbanemuseum	DK	in use	jernbanemuseet.dk
DSB	DSB	Danske Statsbaner	DK	in use	dsb.dk
DSBS	DSBS	DSB S-tog a/s	DK	in use	s-tog.dk
ENT	ENT	Banedanmark	DK	in use	bane.dk
LB	LB	Lokalbanen A/S	DK	in use	lokalbanen.dk
LJ	LJ	Lollandsbanen	DK	in use	lollandsbanen.dk
MALUS	MALUS	Malus Aps	DK	in use	malus.dk
METRO	METRO	Metro Service A/S	DK	in use	metroservice.dk
Mjba	MJBA	Midtjyske jernbaner A/S	DK	in use	
MjbaD	MJBAD	Midtjyske Jernbaner Drift A/S	DK	in use	
NJJ	NJJ	Nordjyske Jernbaner	DK	in use	njba.dk
RCDK	RCDK	Railcare Danmark A/S	DK	in use	railcare.se
RDK	RDK	Railion Denmark	DK	Revoked	railion.dk
RSC	RSC	DB Schenker Rail Scandinavia A/S	DK	Revoked	railion.dk
RSEJ	RSEJ	Railservice	DK	in use	railservice.dk
RTOG	RTOG	Regionstog A/S	DK	in use	regionstog.dk
SBF	SBF	A/S Storeblt	DK	in use	storebaelt.dk
SJVT	SJVT	Sydjyllands Veterantog	DK	in use	sjvt.dk
STEAM	STEAM	Rent a Lok Aps	DK	in use	rentalok.dk
VLB	VLB	Vestsjllands Lokalbaner A/S	DK	in use	ohj.dk, vlb.dk
VSVT	VSVT	Vestjllands Veterantog	DK	in use	vsvt.dk
VTV	VTV	Veterantog Vest	DK	in use	veterantog-vest.dk

Kilde: <http://www.era.europa.eu/Document-Register/Pages/list-VKM.aspx>

List of VKMs, Related documents: pdf

## Togekspeditionssteder

### Togekspeditionssted

Fllesbetegnelse for stationer og holdsteder.

### Station

Togekspeditionssted med hovedsignaler og centralsikring. En station kan deltage i den sikkerhedsmssige afvikling af toggangen som togflgestation, eller den kan vre lukket eller ubetjent.

### Fri bane

Den del af banestrkningen, der ligger uden for stationsgrnsen.

### Holdsted

Fllesbetegnelse for et togekspeditionssted – sidespor eller trinbret – p den fri bane. Deltager ikke i den sikkerhedsmssige afvikling af toggangen. Et trinbret kan ligge helt eller delvist p en station.

Kilde: Sikkerhedsreglement, Afsnit 10, Definitioner

### Stationsgrnsen og rangergrnsen

Grnsen mellem den fri bane og en station benvnes stationsgrnsen. Den er kendetegnet ved det I- eller VI-signal, der dkker stationen.

Kilde: Sikkerhedsreglement § 2, stk. 1.3.

## Stednavneforkortelser i Jylland

**Hhs** Hirtshals      **Sgb** Skagen  
**Hj** Hjørring      **Fh** Frederikshavn  
**Lih** Lindholm  
**Ti** Thisted    **Ør** Løgstør      **Ab** Aalborg    **Abø** Aalborg Øst  
**Thb** Thyborøn Havn    **Gy** Glyngøre    **As** Aars  
**Røn** Rønland      **Aat** Aalestrup    **Hb** Hobro    **Mrg** Mariager  
**Lmv** Lemvig      **Sk** Skive      **Fp** Fårup    **Rd** Randers  
**Str** Struer      **Vg** Viborg      **Lg** Langå    **Al** Allingaabro  
**Vem** Vemb    **Ho** Holstebro    **Kp** Karup      **Lb** Laurbjerg    **Rå** Ryomgård    **Gr** Grenaa  
**Rj** Ringkøbing      **Hr** Herning      **Sl** Silkeborg    **År** Ar Rbg.    **Ar** Aarhus H  
**Dæ** Videbæk      **Fu** Funder      **Sd** Skanderborg    **Odd** Odder  
**Sj** Skjern      **Bb** Brande      **Hs** Horsens  
**Nbl** Nr. Nebel      **Gi** Grindsted      **Vj** Vejle      **Fra** Fredericia Ranger-  
**Ox**    **Va** Varde      **Fa** Fredericia banegård  
Oks-      **TI** Taulov    **Gfa** Fredericia  
**bøl-**    **Es** Esbjerg    **Bm** Bramming    **Lk** Lunderskov    **Kd** Kolding      Godsstation  
**Rb** Ribe      **Oj** Vojens      **Hab** Haderslev    **Sno** Snoghøj  
**Æk** Skærbæk    **Rq** Rødekro      **Åa** Aabenraa  
**Tdr** Tønder      **Te** Tinglev      **Sdb** Sønderborg  
**Tdgr** Landegr.    **Pa** Padborg  
**Anb** Niebüll      **Fw** Flensburg Weiche    **Fib** Flensburg

## Stednavneforkortelser omkring Struer

**Bn** Bedsted Thy    **Ny** Nykøbing Mors  
**Ur** Hurup Thy      **Gy** Glyngøre  
**Thb**    **Yd** Ydby  
Thyborøn Havn    **Ln** Lyngs  
**Røn** Rønland      **Hw** Hvidbjerg  
**Hbø** Harboør    **Ul** Uglev  
**No** Oddesund Nord    **Sk** Skive    **Hø**  
**Lmv** Lemvig    **Um** Humlum    **Røb** Rønbjerg Højslev  
**Bnt**      **Str**    **Han**    **Vp** Vinderup      **Sm**  
Bonnet      Struer Handbjerg      Stoholm  
**Bmk**      **Hm** Hjerm      **Ra**  
Bækmarksbro      Ravnstrup  
**Vem** **Bu** Bur    **Ho** Holstebro      **Vg**  
Vemb      **Ts** Tvis      Viborg  
**Uf** Ulfborg      **Uu** Avlum      **Kp**  
**Tm** Tim      **Id** Vildbjerg      Karup  
**He** Hee      **lb** Skibbild  
**Rj** Ringkøbing    **Dæ**      **Gp** Gødstrup    **Hr** Herning  
**Lm** Lem Videbæk      **Stu** Studsgård    **Hrm**  
**Sj**    **Bs**    **Td**    **Kæ** Kibæk      Herning  
Skjern Borris Trolhede      Messecenter

## Stednavneforkortelser på Fyn

**Sb** Strib  
**Md** Middelfart  
**Od** Odense  
**Ac** Assens      **Ng** Nyborg  
**Re** Ringe  
**Få**  
Faaborg    **Svg** Svendborg

En udførlig liste over stednavneforkortelser findes på **Banesiden** under <http://www.john-nissen.dk/banesiden/Forkortelser/fork.php>

## Stednavneforkortelser på Sjælland, Lolland-Falster

**Tvl** Tisvildeleje **Gll** Gilleleje Helsingborg  
**Hun** Hundested **Kgg** Kagerup **Hg** Helsingør **Hbg**  
**Nks** Nykøbing S **Frv** Frederiksværk **Hi** Hillerød  
**Fs** Frederikssund **Fm** Farum  
**Kb** Kalundborg **Hk** Holbæk **Nær** Nærum  
**Gv** Gørlev **Tø** Tølløse **Ro** Roskilde **Kh** København H  
**Øn** Høng **Rg** Ringsted **Kj** Køge **Kjn** Køge Nord  
**Kø** Korsør **Sg** Slagelse **Hrl** Hårlev  
**Da** Dalmose **Rdg** Rødvig  
**Ss** Skælskør **Næ** Næstved **Fxl** Fakse Lp.  
**Vo** Vordingborg  
**Nsk** Nakskov **Mrb** Maribo **Nf** Nykøbing F  
**Rf** Rødby Færges **Ge** Gedser  
**Pu** Puttgården **Wü** Warnemünde

## Stednavneforkortelser omkring København

**HI** Hellerup  
**Sam** Svanemøllen  
**Hgl** Helgoland  
**Kk** Østerport  
**Kn** Nørreport  
**Kh** København H  
**Ro** Roskilde **Hh** Hedehusene **Htå** Høje Taastrup **GI** Glostrup **Hif** Hvidovre **Fjern** Fjern **Val** Valby **Blv** Belvedere  
**Gb** København G  
**Ig** Vigerslev **Klv** Kalvebod  
**Kbh.** Lufthavn **Cph** Kastrup klargøringscenter **Kac**

## Stednavneforkortelser omkring Næstved

**Tø** Tølløse **Ro** Roskilde  
**Hv** Hvalsø **Lj** Lejre **Gt** Gadstrup  
**Vy** Viby Sj **Hd** Havdrup  
**Bo** Borup **Lw** Lille Skensved  
**Ky** Kværkeby **Ølb** Ølby **Kjn**  
**Rg** Ringsted **Kj** Køge Køge Nord  
**Vst** Vrangstrup **Hf** Herfølge  
**Gz** Glumsø **Th** Tureby  
**Ris** Rislev **Hs** Haslev  
**OI** Holme-Olstrup  
**Næn** Næstved Nord  
**Næ** Næstved  
**My** Myrup Grusgrav  
**Lu** Lundby  
**Vo** Vordingborg  
**Mn** Masnedø  
**Oh** Orehoved